

NAD

T571

DVD / CD / MP3 5 Disc Changer



D

Bedienungsanleitung

ACHTUNG : UM DIE GEFAHR VON FEUER ODER STROMSCHLAG ZU VERHINDERN, DIESES GERÄT NICHT REGEN ODER FEUCHTIGKEIT AUSSETZEN.

ACHTUNG

IN DIESEM DVD-RECEIVER WIRD EIN LASERSYSTEM EINGESETZT.

UM DEN SACHGEMÄSSEN GEBRAUCH DIESES PRODUKTES SICHERZUSTELLEN, DIE BETRIEBSANLEITUNG AUFMERKSAM DURCHLESEN UND ZUM SPÄTEREN NACHSCHLAGEN AUFBEWAHREN. IM WARTUNGSFALL EINE AUTORISIERTE SERVICEWERKSTATT AUFsuchen - SIEHE SERVICE MASSNAHMEN.

DIE VERWENDUNG VON EINSTELLERN, JUSTIERUNGEN ODER VORGEHENSWEISEN, DIE NICHT IN DIESEM DOKUMENT ANGEgeben SIND, KÖNNEN ZU EINER GEFÄHRlichen STRAHLUNGSFREISETZUNG FÜHREN.

UM ZU VERHINDERN, DASS SIE DEM LASERSTRAHL DIREKT AUSGESETZT SIND, NICHT VERSUCHEN, DAS GEHÄUSE ZU ÖFFNEN. BEI GEÖFFNETEM GEHÄUSE IST DER LASERSTRAHL SICHTBAR. NICHT IN DEN STRAHL SEHEN.

DAS GERÄT DARF KEINEN TROPFENDEN ODER SPRITZENDEN FLÜSSIGKEITEN AUSGESETZT WERDEN, UND FLÜSSIGKEITSGEFÜLLTE GEGENSTÄNDE WIE Z. B. VASEN DÜRFEN NICHT AUF DAS GERÄT GESTELLT WERDEN.

ACHTUNG

WERDEN ÄNDERUNGEN AN DIESEM GERÄT DURCHGEFÜHRT, DIE VON DER FÜR DIE KOMPATIBILITÄT VERANTWORTLICHEN PARTEI NICHT AUSDRÜCKLICH GENEHMIGT SIND, KANN DER BESITZER DIE BERECHTIGUNG ZUR GERÄTEBENUTZUNG VERLIEREN.



Dieses Gerät wurde in Übereinstimmung mit den Anforderungen gegen Hochfrequenzstörungen der EU-RICHTLINIE 89/336/EEC, 93/68/EEC und 73/23/EEC hergestellt.

NOTIEREN SIE DIE MODELLNUMMER (Sie können sie jetzt noch sehen)

Modell- und Seriennummer Ihres neuen DVD-Players befinden sich hinten am DVD-Player-Gehäuse.

Damit Sie diese Nummern zukünftig griffbereit haben, empfehlen wir Ihnen, sie hier aufzuschreiben:

MODELLNR. _____
SERIENNR. _____

EINFÜHRUNG	
Sicherheitshinweise	.86
Inhaltsverzeichnis	.87
Schutzmaßnahmen	.88
Hinweise zu CDs	.89
Ansicht der Steuerelemente	.90-93
Frontplatte/Anzeigefenster	90
Rückwand	91
Fernbedienung	92
Vorbereiten der Fernbedienung	93
Betrieb mit Fernbedienung	93
ANSCHLÜSSE	
Anschluss an ein Surroundklang-System	.94-96
So genießen Sie Klang in Dolby Digital	94
So genießen Sie Klang in Dolby Pro Logic Surround	95
So genießen Sie Klang in 2-Kanal-Digital-Stereo	96
So genießen Sie DTS-Klang	96
Anschluss an eine HiFi-Stereo-Anlage	.97
Anschluss an ein Fernsehgerät	.98
GRUNDEINSTELLUNGEN	
Auswählen der Grundeinstellungen	.99
Auswählen der CD-Sprachen	.100
Auswählen der Kindersicherungs-Freigabestufe und des Kennworts	.101-102
Auswählen des TV-Bildseitenverhältnisses	.103
Auswählen der Menüsprache	.104
Auswählen des digitalen Audioausgangs	.105
Andere	.106
Sprachentabelle mit Abkürzungen	.107
STANDBETRIEB	
Standard-Wiedergabe	.108-111
Beenden der Wiedergabe	110
Wiedergabe fortsetzen	110
Speicher "Letzte Szene"	110
Bildschirmschoner	110
CDs überspringen	111
CD wechseln und Wiedergabe starten	111
Spezial-Wiedergabe	.112-113
Standbild	112
Einzelbild	112
Überspringen von Kapiteln oder Titeln (vorwärts/rückwärts)	112
HDCD-Wiedergabe	112
Suchen mit schnellem Vorlauf oder Rücklauf	113
Zeitlupe	113
BETRIEB ÜBER GUI-MENÜSYMBOLS (GUI = GRAPHICAL USER INTERFACE)	
Allgemeine Information über GUI-Menüsymbole	.114
Detaillierte Beschreibung der GUI-Menüsymbole	.115
ERWEITERTER BETRIEB	
Das Titelmü	.116
Das DVD-Menü	.116
Ändern der Untertitel-Sprache	.117
Ändern der Tonspur-Sprache	.117
Umschalten des Aufnahmewinkels	.118
Erzeugen eines 3D-Surround-Effektes	.118
Repeat-Play (Wiederholen der Wiedergabe)	.119
Speichern von Wiedergabe-Markierungen	.120
Zoom-Funktion	.121
Random-Play (Zufällige Wiedergabe)	.121
Programmierte Wiedergabe	.122
MP3-Wiedergabe	.123-124
REFERENZ	
CD-Anforderungen/Copyright-Information	.125
Bevor Sie den Reparaturdienst rufen	.126
Technische Daten	.127



HINWEISE ZUM UMGANG MIT DEM GERÄT

- Verwenden Sie zum Transport des DVD-Players immer den Originalkarton mit dem Original-Verpackungsmaterial. Den besten Schutz für das Gerät erhalten Sie, wenn Sie das Gerät genau so einpacken, wie es in der Fabrik verpackt worden ist.
- Verwenden Sie in unmittelbarer Nähe des DVD-Players keine flüchtigen Flüssigkeiten wie z. B. Insektenspray. Lassen Sie keine Gummi- oder Plastikgegenstände auf dem DVD-Player liegen. Sie verursachen Flecken oder Ränder auf der Oberfläche.
- Nach längerem Gebrauch können Gehäusedeckel und Rückwand des DVD-Players warm werden. Das ist normal und deutet nicht auf eine Störung hin.
- Wenn Sie den DVD-Player nicht verwenden, nehmen Sie die CD heraus und schalten Sie das Gerät aus.
- Wenn Sie den DVD-Player für längere Zeit nicht verwenden, funktioniert das Gerät zukünftig vielleicht nicht mehr richtig. Schalten Sie den DVD-Player deshalb von Zeit zu Zeit ein und verwenden Sie ihn.

AUFSTELLUNGSHINWEISE

- Wenn Sie diesen DVD-Player neben einem TV-Gerät, Radio oder Videorekorder aufstellen, kann sich die Bildwiedergabe verschlechtern und können Tonverzerrungen entstehen. Stellen Sie in diesem Fall den DVD-Player nicht in der Nähe von TV-Geräten, Radios oder Videorekordern auf.

REINIGUNGSHINWEISE

Verwenden Sie zur Reinigung nur ein weiches, trockenes Tuch.

- Tauchen Sie das Tuch bei hartnäckigem Schmutz in eine schwache Spülmittellösung, wringen das Tuch gut aus und wischen den Schmutz weg. Trocknen Sie die Stelle anschließend mit einem trockenen Tuch. Verwenden Sie keine, die Oberfläche des DVD-Players angreifenden Lösungsmittel wie Verdünnung oder Benzol.
- Wenn Sie zur Reinigung ein chemisch behandeltes Tuch verwenden, beachten Sie die entsprechenden Herstellerhinweise.

ACHTUNG

Die Reinigung und Justierung von Linsen und/oder anderen Komponenten der Wiedergabe-Einheit darf nur von einem qualifizierten Servicetechniker durchgeführt werden.

HINWEISE ZUR KONDENSATION VON FEUCHTIGKEIT

Durch Feuchtigkeitskondensation wird der DVD-Player beschädigt. Den folgenden Abschnitt bitte aufmerksam lesen.

Feuchtigkeitskondensation entsteht z. B., wenn Sie an einem warmen Tag kaltes Wasser in ein Glas gießen. Auf der Glasaußenseite bilden sich kleine Wassertropfen. Auf die gleiche Weise kann Feuchtigkeit auf der optischen Abnahmelinse, einer der wichtigsten Teile des DVD-Players, im Innern des Gerätes kondensieren.

In den folgenden Fällen tritt Feuchtigkeitskondensation auf.

- Wenn Sie den DVD-Player direkt aus einem kalten in einen warmen Raum bringen.
- Wenn Sie den DVD-Player in einem Raum verwenden, in dem gerade erst die Heizung eingeschaltet worden ist, oder in einem Raum, wo die kühle Luft der Klimaanlage direkt auf das Gerät strömen kann.
- Im Sommer, wenn Sie den DVD-Player in einem heißen und feuchten Raum verwenden, nachdem Sie das Gerät gerade aus einem klimatisierten Raum geholt haben.
- Wenn Sie den DVD-Player in einem feuchten Raum verwenden.

Betreiben Sie den DVD-Player nicht, wenn Feuchtigkeitskondensation auftreten kann.

Wenn Sie den DVD-Player in einer solchen Situation verwenden, können CDs und interne Teile beschädigt werden. Nehmen Sie die CD heraus, schließen das Netzkabel des DVD-Players an einer Steckdose an, schalten den DVD-Player ein und lassen ihn ca. 2 bis 3 Stunden eingeschaltet. Nach zwei bis drei Stunden ist der DVD-Player warmgelaufen und die Feuchtigkeit ist verdampft. Wenn Sie den DVD-Player immer mit dem Netzkabel mit einer Steckdose verbunden haben, wird Feuchtigkeitskondensation selten auftreten.

In diesem Abschnitt wird Ihnen gezeigt, wie Sie CDs behandeln, reinigen und aufbewahren.

HANDHABUNG VON CDS

- Die Abspielseite einer CD nicht berühren.
- CDs nicht mit Papier oder Klebeband bekleben.

REINIGUNG VON CDS

- Fingerabdrücke und Staub auf einer CD verursachen Bild- und Tonstörungen. CDs mit einem weichen Tuch von der Mitte nach außen abwischen und immer sauber halten.
- Wenn sich der Schmutz nicht mit einem weichen Tuch entfernen lässt, die CD leicht mit einem angefeuchteten, weichen Tuch abwischen und danach mit einem trockenen Tuch trocken wischen.
- Verwenden Sie keine Lösungsmittel wie Verdünnung, Benzol oder handelsübliche Reinigungs- oder Antistatik-Sprays für Vinyl-LPs. Sie könnten die CD beschädigen.

AUFBEWAHREN VON CDS

- CDs nicht an Orten aufbewahren, wo sie direktem Sonnenlicht oder Hitzequellen ausgesetzt sind.
- CDs nicht an Orten mit Feuchtigkeit oder Staub wie z. B. Badezimmer oder neben einem Befeuchter aufbewahren.
- CDs senkrecht in der Box aufbewahren. Wenn CDs ohne Box gestapelt oder Gegenstände darauf gelegt werden, können sie sich verziehen.

HINWEISE ZU DIESER BEDIENUNGSANLEITUNG

- In dieser Bedienungsanleitung werden die Standardfunktionen dieses DVD-Players erklärt.
- Manche DVD-Video-CDs können Funktionen haben, die nicht in dieser Bedienungsanleitung behandelt werden. Manche Video-CDs können deshalb Anleitungen enthalten, die von dieser Bedienungsanleitung abweichen und darüber hinausgehen. Folgen Sie in diesem Falle den Anleitungen, die am Bildschirm angezeigt werden oder auf der Packung stehen.
- Während des Abspielens kann " ⓘ " am Bildschirm erscheinen. Dieses Symbol bedeutet, daß die in der Bedienungsanleitung erläuterte Funktion auf der aktuellen DVD-Video-CD nicht verfügbar ist.

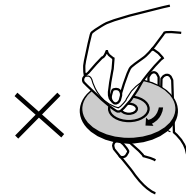
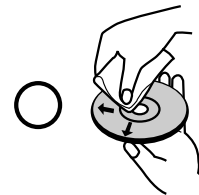
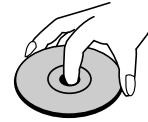

Einführung

ANSICHT DER STEUERELEMENTE

FRONTPLATTE

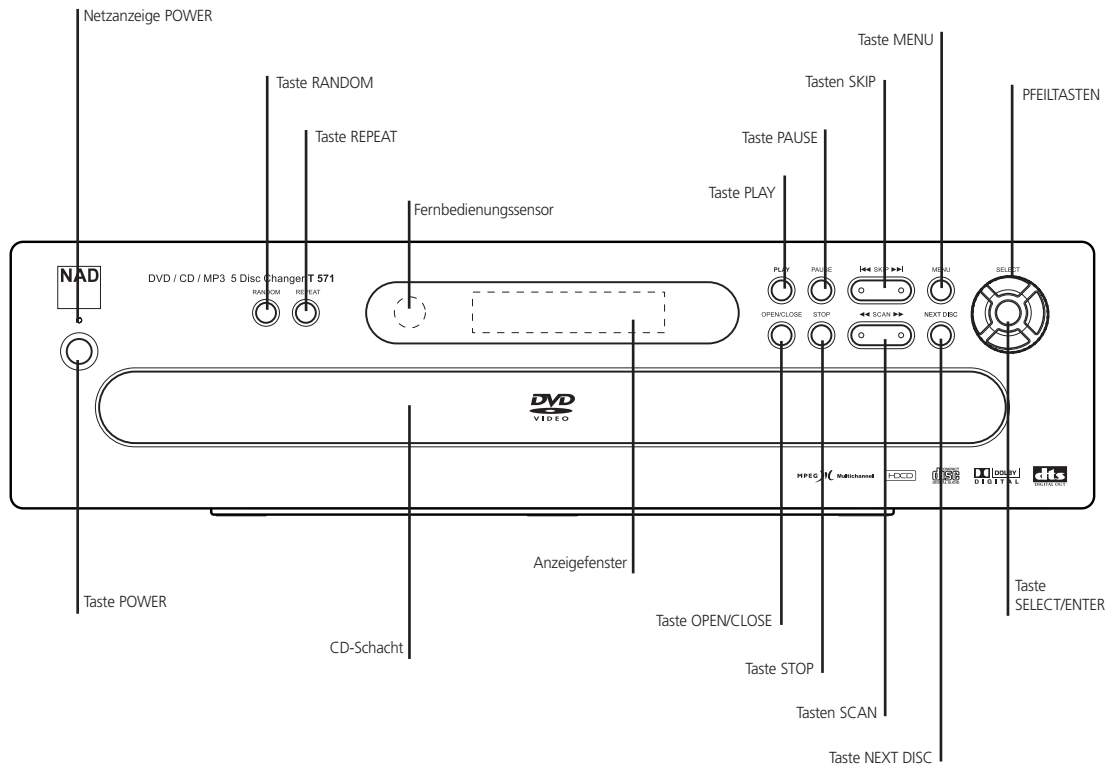

ANZEIGEFENSTER

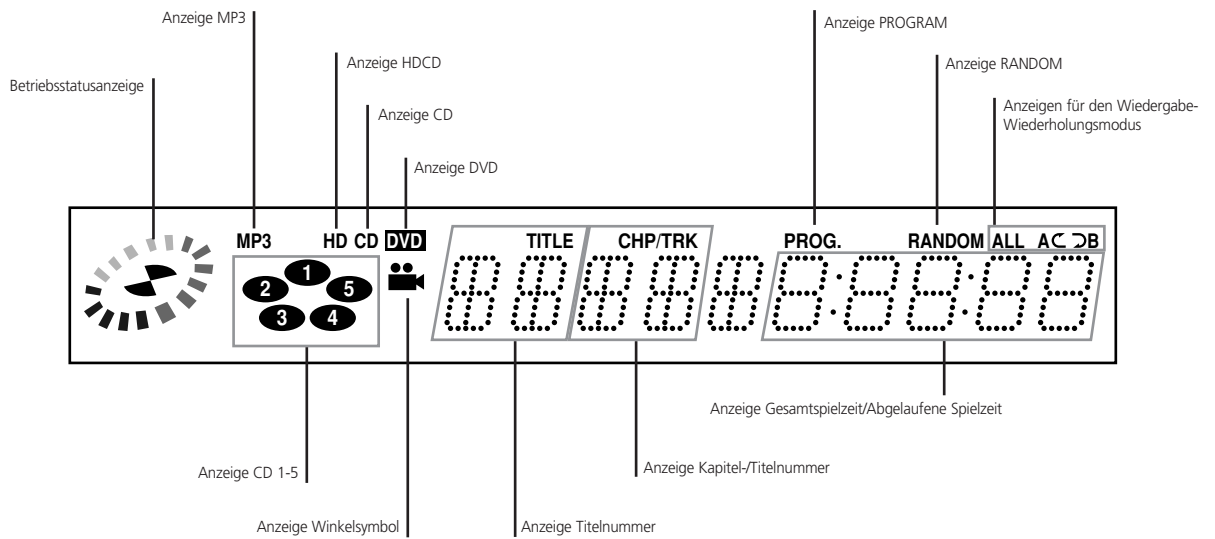

D

RÜCKWAND

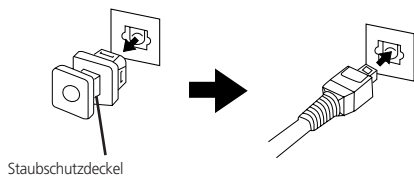
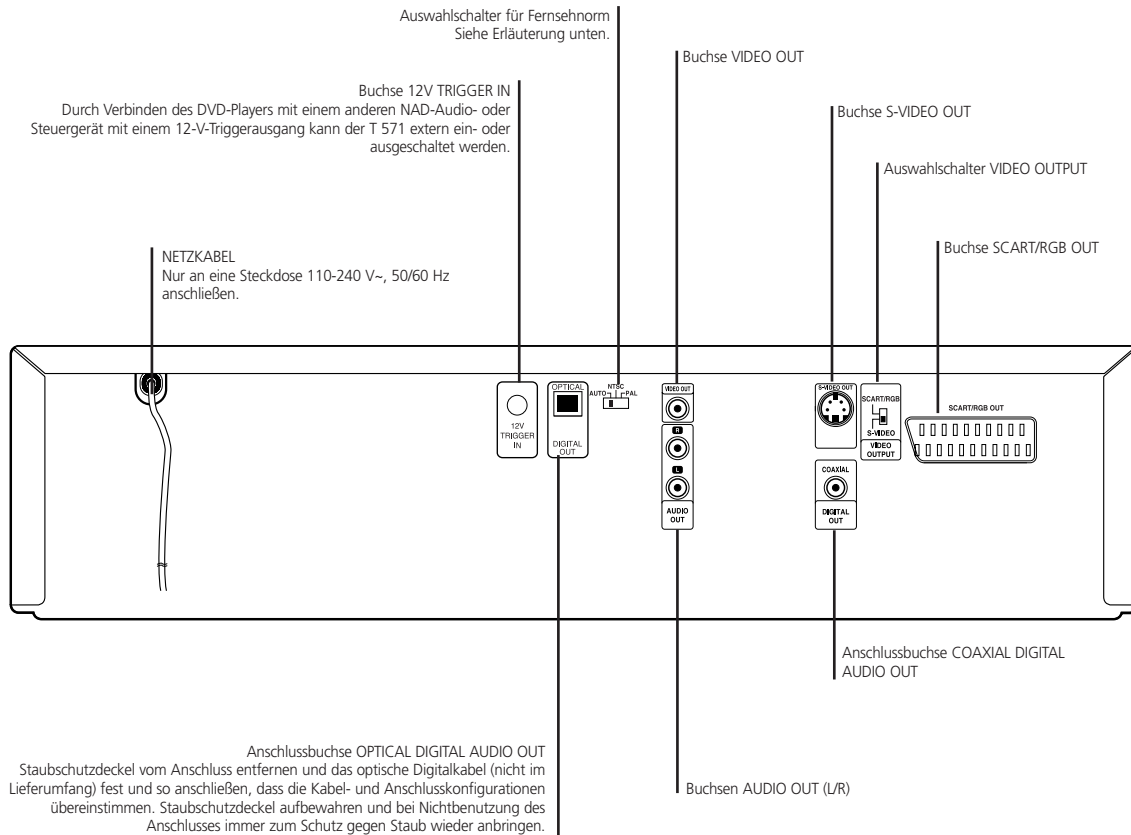

AUSWAHL DER FERNSEHNORM

Durch Ändern der Fernsehnorm-Einstellung auf das entsprechende System können Sie NTSC- und PAL-DVDs genießen.

- Wenn Sie versuchen, PAL-DVDs mit einem NTSC-Fernsehgerät abzuspielen, wird die DVD nicht wiedergegeben.
- Wenn die aktuelle Fernsehnorm-Einstellung nicht mit dem System Ihres Fernsehgerätes übereinstimmt, kann kein normales Farbbild angezeigt werden.
- Stellen Sie die Fernsehnorm mit diesem Schalter nur bei ausgeschaltetem Gerät ein.
- Wenn Sie NTSC-DVDs mit einem PAL-Fernsehgerät abspielen, erzeugen manche DVDs schwarze Balken im oberen und unteren Bildschirmbereich.

Stellung des Fernsehnorm-Auswahlschalters	Angeschlossenes Fernsehgerät	Geeignete DVD
PAL	PAL	NTSC/PAL-DVD
NTSC	NTSC	NTSC/PAL-DVD
AUTO	TV-Gerät mit MULTI-System	NTSC/PAL-DVD



Einführung

ANSICHT DER STEUERELEMENTE

FERNBEDIENUNG

Für jede Fernbedienungsfunction finden Sie eine Anleitung im entsprechenden Abschnitt der Bedienungsanleitung.

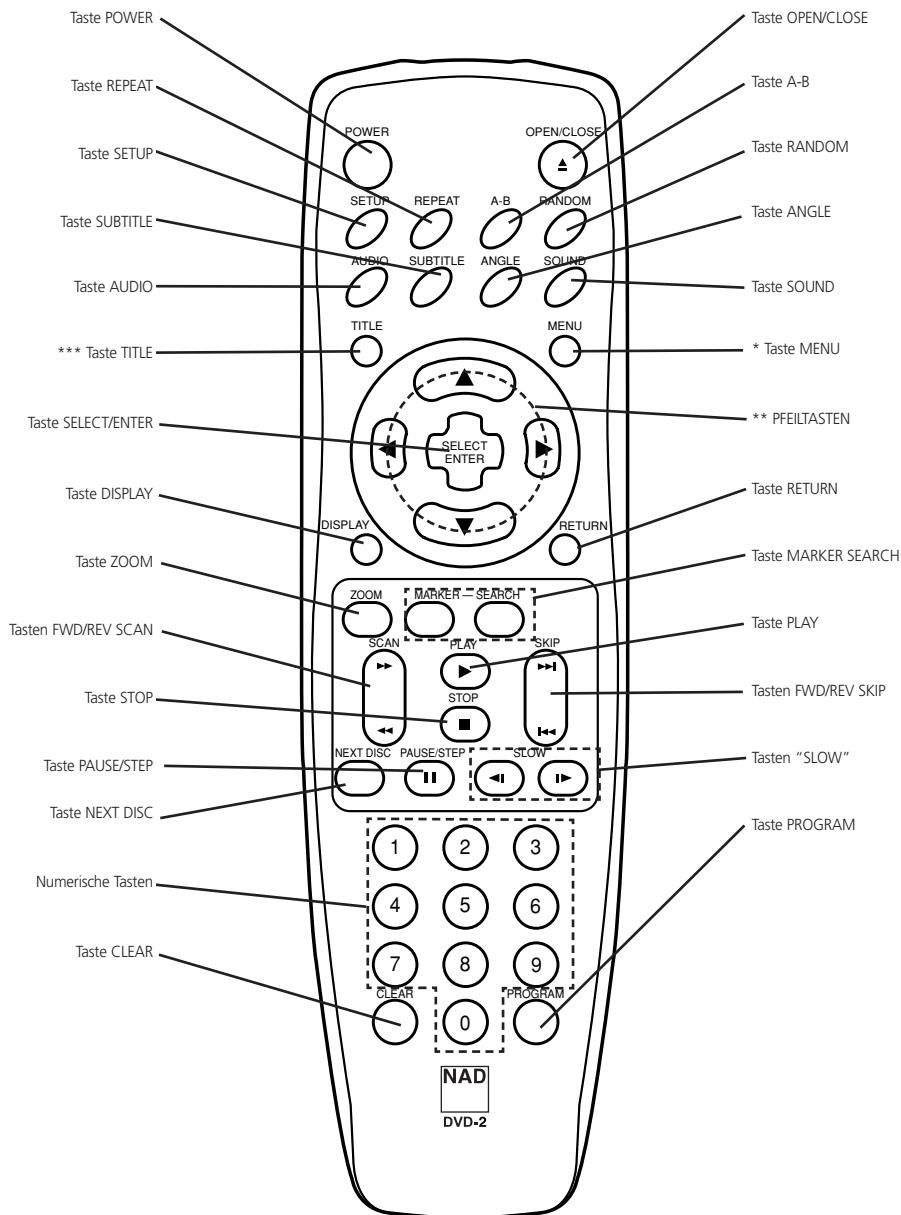

* TASTE MENU

Verwenden Sie die Taste MENU zur Anzeige des Menübildschirms von DVD-Video-Disks. Wie Sie einen Menübildschirm bedienen, finden Sie in "Das DVD-Menü" auf Seite 116.

** RICHTUNGS-PFEILTASTEN

(„auf“, „ab“, „links“, „rechts“) zum Markieren einer Auswahl in einem grafischen Menü-, DVD-Titel- und Menübildschirm.

*** TASTE TITLE

Verwenden Sie die Taste TITLE zur Anzeige des Titelbildschirms von DVD-Video-Disks. Wie Sie einen Menübildschirm bedienen, finden Sie in "Das Titelmeneü" auf Seite 116.

VORBEREITEN DER FERNBEDIENUNG

Damit Sie die Fernbedienung für den DVD-Player verwenden können, müssen Sie zuerst die Batterien einlegen.

1 Batteriefachdeckel öffnen.

2 Batterien einlegen (AAA-Typ). Achten Sie darauf, dass + und - der Batterien mit den Kennzeichnungen im Innern des Batteriefachs übereinstimmen.

**3 Deckel schließen.****HINWEISE ZU BATTERIEN**

- *Unschlagmäßiger Batteriegebrauch kann zu Auslaufen der Batterien und Korrosion führen.*
- *Zur sachgemäßen Bedienung der Fernbedienung folgen Sie der Anleitung.*
- *Batterien nicht mit falscher Polung in die Fernbedienung einlegen.*
- *Die Batterien nicht laden, erhitzen, öffnen oder kurzschließen.*
- *Die Batterien nicht ins Feuer werfen.*
- *Vollständig entladene oder schwache Batterien nicht in der Fernbedienung lassen.*
- *Verschiedene oder alte und neue Batterien nicht zusammen verwenden.*
- *Wird die Fernbedienung längere Zeit nicht verwendet, zur Vermeidung möglicher Schäden durch Batteriekorrosion die Batterien herausnehmen.*
- *Wenn die Fernbedienung nicht mehr einwandfrei funktioniert, oder die Reichweite nachlässt, alle Batterien mit neuen ersetzen.*
- *Wenn Batterien ausgelaufen sind, das Batteriefach von Batterieflüssigkeit säubern und neue Batterien einlegen.*
- *Bei normalem Gebrauch halten Batterien ca. 1 Jahr.*

BETRIEB MIT FERNBEDIENUNG

In diesem Abschnitt zeigen wir Ihnen, wie Sie die Fernbedienung verwenden können.

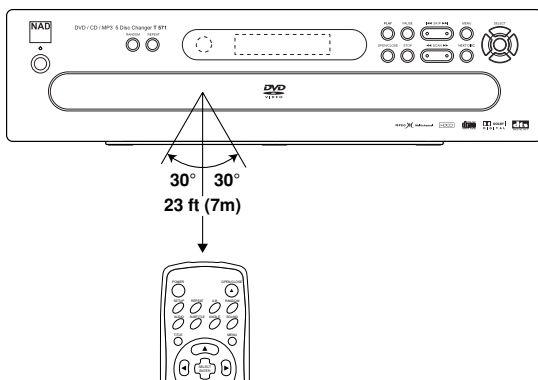

Richten Sie die Fernbedienung auf den Fernbedienungssensor und drücken Sie eine Taste.

Entfernung: ca. 7 m vom Fernbedienungssensor.

Winkel: ca. 30° in jeder Richtung vom Fernbedienungssensor.

- *Vermeiden Sie starken und direkten Lichteinfall von Sonnenlicht oder elektrischer Beleuchtung auf den Fernbedienungssensor des DVD-Players. Der DVD-Player kann in solchen Fällen nicht mehr mit der Fernbedienung betrieben werden.*

HINWEISE ZUR FERNBEDIENUNG

- *Die Fernbedienung direkt auf den Fernbedienungssensor des DVD-Players richten.*
- *Die Fernbedienung nicht stoßen oder fallen lassen.*
- *Die Fernbedienung nicht in der Nähe von extremer Hitze oder Feuchtigkeit liegen lassen.*
- *Kein Wasser auf die Fernbedienung schütten oder nasse Gegenstände darauf legen.*
- *Die Fernbedienung nicht auseinandernehmen.*

Anschlüsse

ANSCHLUSS AN EIN SURROUNDKLANG-SYSTEM

SO GENIEßEN SIE KLANG IN DOLBY DIGITAL

Sie können den erstklassigen dynamischen Klang von "Dolby Digital", "Dolby Pro Logic" und 2-Kanal-Digital-Stereo genießen.

DOLBY DIGITAL

"Dolby Digital" ist die in Kinos mit den neuesten Filmen verwendete Surround-Klangtechnik, die jetzt auch für die realistische Klangreproduktion im Wohnzimmer verfügbar ist. In den Genuss dieses realistischen Klangs bei DVDs mit Spielfilmen oder Live-Konzerten kommen Sie, wenn Sie den DVD-Player an einen 5.1-Kanal-Receiver mit Dolby-Digital-Dekoder oder Dolby-Digital-Prozessor anschließen.

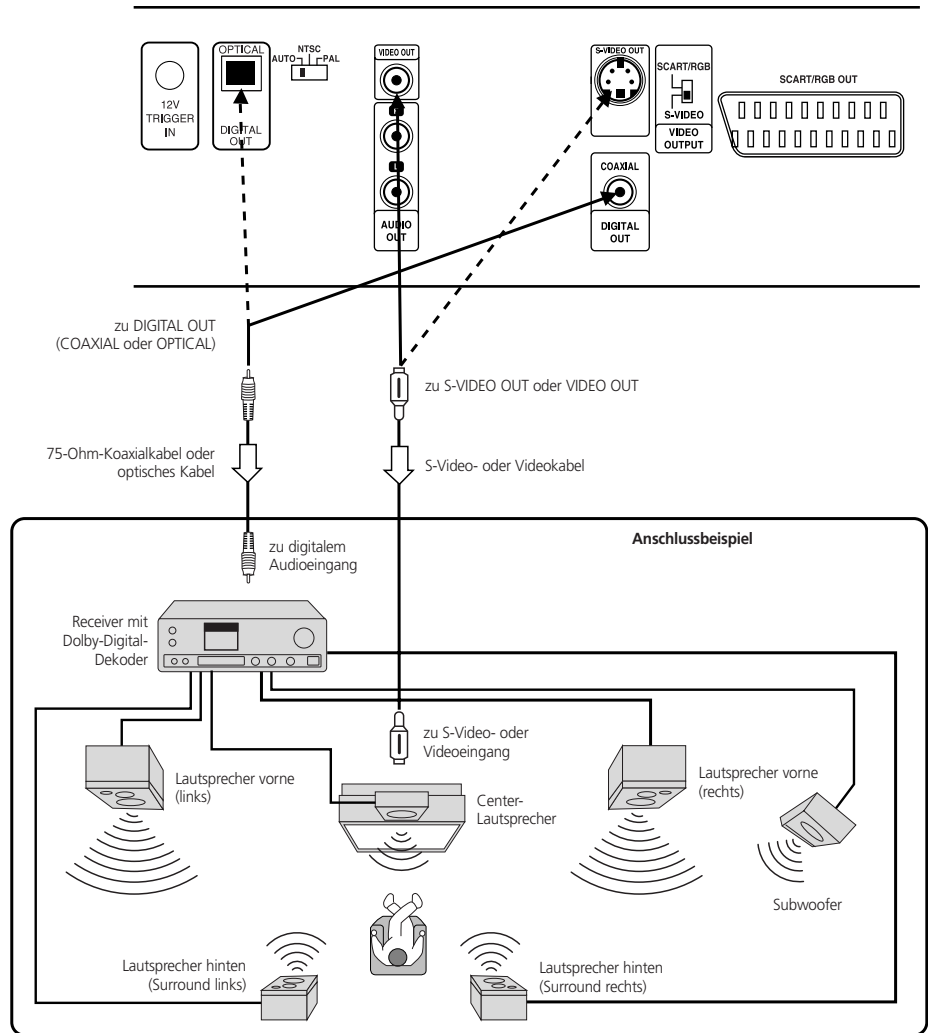

HINWEISE

Nehmen Sie ebenfalls die Bedienungsanleitung Ihrer HiFi-Anlage zur Hand.

- Wenn Sie den DVD-Player an andere Geräte anschließen, schalten Sie den Netzschalter aus und ziehen Sie bei allen Geräten die Netzstecker aus der Steckdose, bevor Sie Verbindungen herstellen.
- Der Tonausgang des DVD-Players hat einen weiten Dynamikumfang. Achten Sie darauf, den Receiver auf eine mäßige Lautstärke einzustellen. Andernfalls könnten bei einem plötzlichen Lautstärkeanstieg die Lautsprecher beschädigt werden.
- Schalten Sie den Receiver vor dem Einstecken des DVD-Player-Netzkabels aus. Wenn der Receiver dabei eingeschaltet ist, könnten die Lautsprecher beschädigt werden.

Hergestellt mit Lizenz der Dolby Laboratories.

„Dolby“, „Pro Logic“ und das Doppel-D-Symbol sind Warenzeichen der Dolby Laboratories. Vertrauliche, unveröffentlichte Arbeit. Copyright 1992-1997 Dolby Laboratories. Alle Rechte vorbehalten.

ANSCHLUSS AN EIN SURROUNDKLANG-SYSTEM

SO GENIEßEN SIE KLANG IN DOLBY PRO LOGIC SURROUND

Auch wenn der AV-Receiver keine Dolby-Digital-Dekodierung bietet, können Sie trotzdem einen aufregenden Surroundklang genießen. Falls Ihr AV-Receiver mit einem Dolby-Pro-Logic-Dekoder ausgestattet ist, siehe folgendes Anschlussbild.

Schließen Sie einen oder zwei hintere Lautsprecher an.
Hinweis: Mit zwei Surround-Lautsprechern erhalten Sie einen deutlich besseren Surroundeffekt.

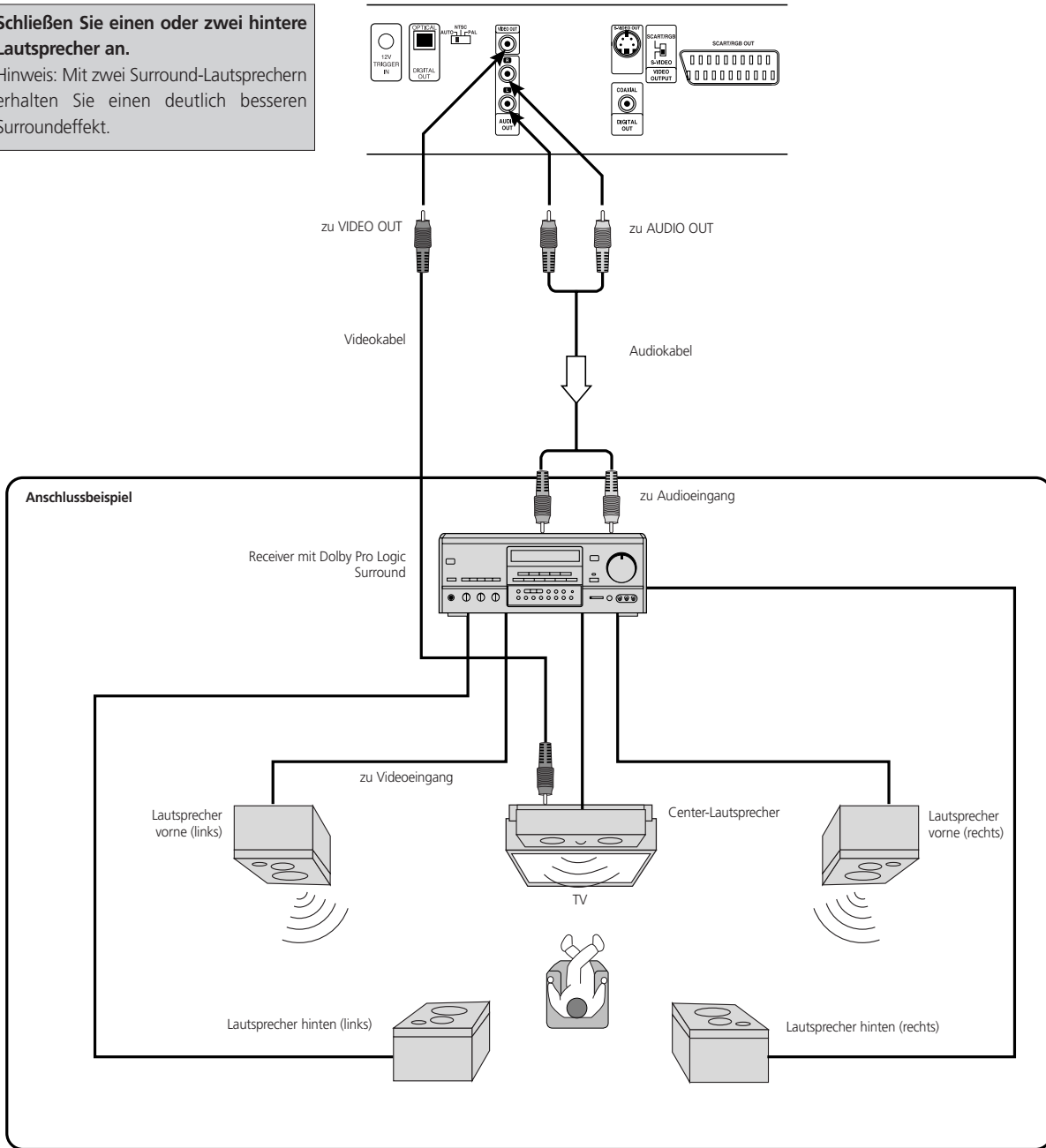

ACHTUNG

Stellen Sie den digitalen Audioausgang des DVD-Players nur dann auf Dolby Digital ein, wenn Sie die Buchse DIGITAL OUT mit einem AV-Dekoder mit Dolby-Digital-Dekodierung verbinden. Eine zu hohe Lautstärke kann zu Gehör- oder Lautsprecherschäden führen (siehe „Einstellen des digitalen Audioausgangs“ auf Seite 105).

Receiver mit Dolby Digital

Verbinden Sie die Geräte so, wie in „So genießen Sie Klang in Dolby Digital“ auf der vorhergehenden Seite beschrieben. Stellen Sie den Receiver dem Benutzerhandbuch des Receivers entsprechend ein, damit Sie den Klang in Dolby Pro Logic Surround genießen können.



Anschlüsse

ANSCHLUSS AN EIN SURROUNDKLANG-SYSTEM

SO GENIEßEN SIE KLANG IN 2-KANAL-DIGITAL-STEREO

In den Genuß des dynamischen Klanges von 2-Kanal-Digital-Stereo kommen Sie, wenn Sie den DVD-Player mit einem Receiver verbinden, der mit einem digitalen Audioeingang und Lautsprechersystem (rechte und linke, vordere Lautsprecher) ausgestattet ist.

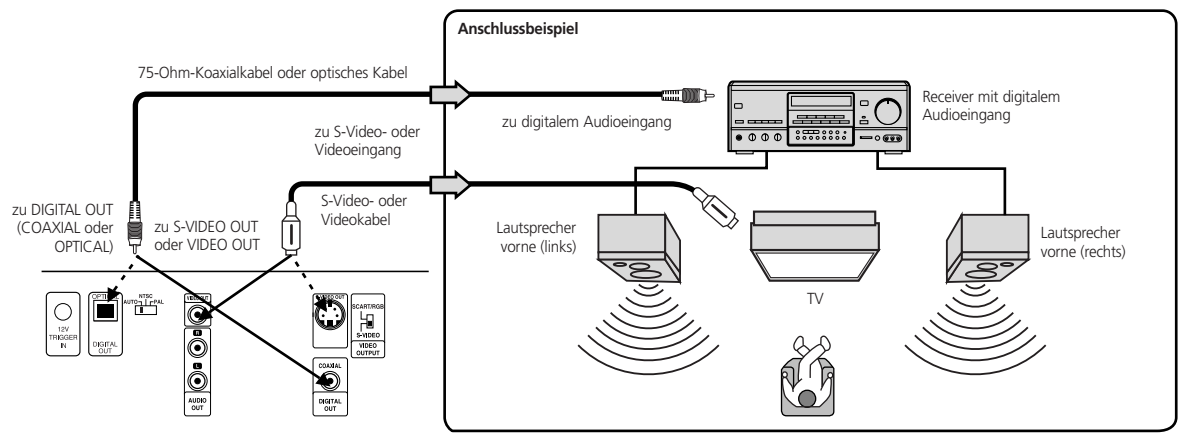

SO GENIEßEN SIE DTS-KLANG

- Ihr AV-Receiver oder Prozessor muss mit einem DTS-Dekoder ausgestattet sein.
- Der digitale Ausgang (siehe "Einstellen des digitalen Audioausgangs" auf Seite 105) muss auf „Stream“ eingestellt werden.
- Die CD muss eine DTS-Tonspur haben.

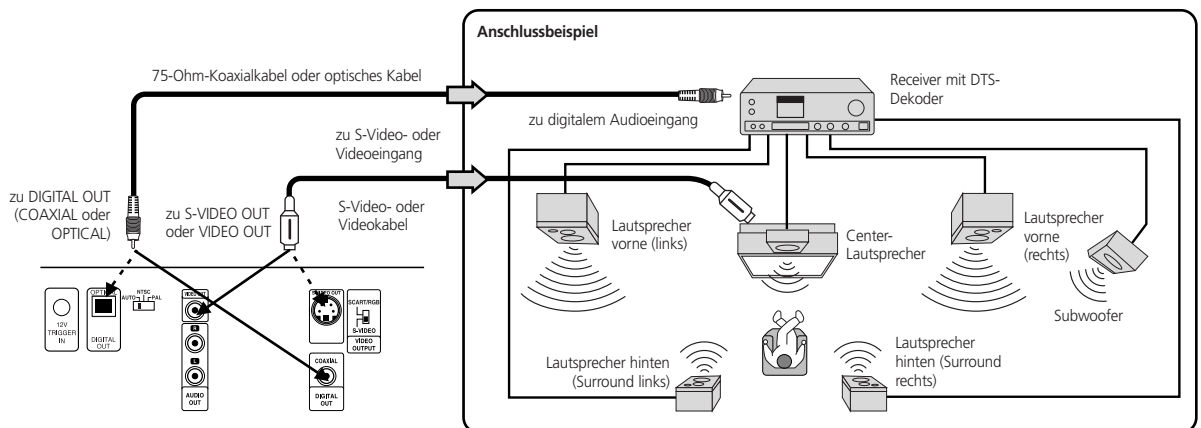

HINWEISE

- Nehmen Sie ebenfalls die Bedienungsanleitung Ihrer HiFi-Anlage zur Hand.
- Wenn Sie den DVD-Player an andere Geräte anschließen, schalten Sie den Netzschalter aus und ziehen Sie bei allen Geräten die Netzstecker aus der Steckdose, bevor Sie Verbindungen herstellen.
- Der Tonausgang des DVD-Players hat einen weiten Dynamikumfang. Achten Sie darauf, den Receiver auf eine mäßige Lautstärke einzustellen. Andernfalls könnten bei einem plötzlichen Lautstärkeanstieg die Lautsprecher beschädigt werden.
- Schalten Sie den Receiver vor dem Einstecken des DVD-Player-Netzkaabels aus. Wenn der Receiver dabei eingeschaltet ist, könnten die Lautsprecher beschädigt werden.

„DTS“ und „DTS Digital Out“ sind Warenzeichen von Digital Theater Systems, Inc.

ANSCHLUSS AN EINE HIFI-STEREO-ANLAGE

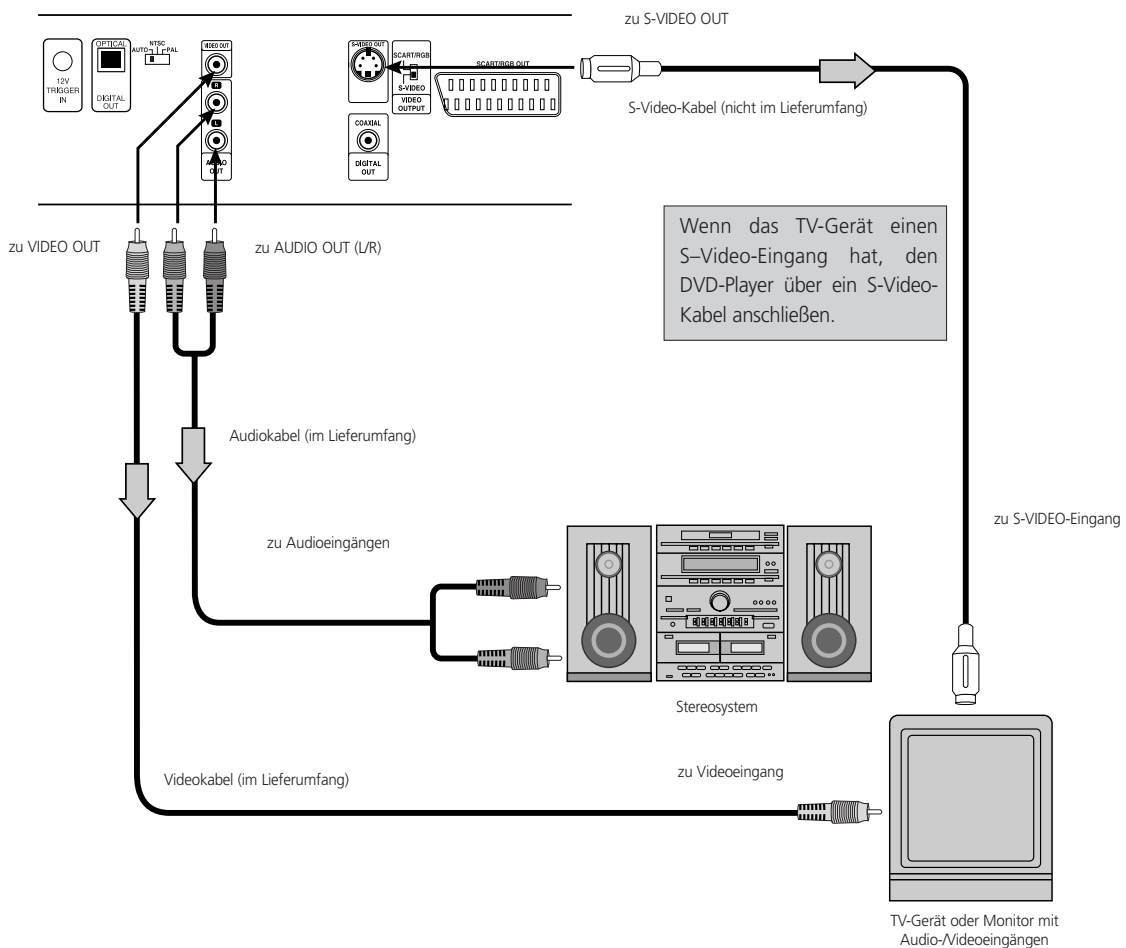

HINWEISE

- Nehmen Sie ebenfalls die Bedienungsanleitung Ihrer HiFi-Anlage zur Hand.
- Wenn Sie den DVD-Player an andere Geräte anschließen, schalten Sie den Netzschalter aus und ziehen Sie bei allen Geräten die Netzstecker aus der Steckdose, bevor Sie Verbindungen herstellen.
- Wenn Sie den DVD-Player in der Nähe eines Tuners oder Radiogerätes aufstellen, kann die Wiedergabe des Radioempfangs gestört werden. Stellen Sie in diesem Fall den DVD-Player nicht in der Nähe eines Tuners oder Radios auf.
- Der Tonausgang des DVD-Players hat einen weiten Dynamikumfang. Achten Sie darauf, den Receiver auf eine mäßige Lautstärke einzustellen. Andernfalls könnten bei einem plötzlichen Lautstärkeanstieg die Lautsprecher beschädigt werden.
- Schalten Sie den Receiver vor dem Einstecken des DVD-Player-Netzkabels aus. Wenn der Receiver dabei eingeschaltet ist, könnten die Lautsprecher beschädigt werden.

ACHTUNG

Stellen Sie den digitalen Audioausgang des DVD-Players nur dann auf Dolby Digital ein, wenn Sie die Buchse DIGITAL OUT mit einem AV-Dekoder mit Dolby-Digital-Dekodierung verbinden. Eine zu hohe Lautstärke kann zu Gehör- oder Lautsprecherschäden führen (siehe „Einstellen des digitalen Audioausgangs“ auf Seite 105).

Auswählen der Grundeinstellungen

Wenn die Grundeinstellungen einmal eingegeben sind, kann der DVD-Player immer mit denselben Einstellungen betrieben werden (besonders bei DVDs).

Die Einstellungen werden bis zu ihrer Änderung im Speicher gehalten und bleiben auch nach dem Ausschalten des Gerätes erhalten.

AUSWÄHLEN DER GRUNDEINSTELLUNGEN



- 1 SETUP drücken im Stop- oder Wiedergabe-Modus.** Das SETUP-Menü wird angezeigt.
- 2 Mit den Tasten ▲/▼ den gewünschten Menüpunkt auswählen.** Am Bildschirm werden aktuelle und alternative Einstellungen des ausgewählten Menüpunktes angezeigt.
 - DVD-Sprache (siehe Seite 100)
 - DVD-Untertitel (siehe Seite 100)
 - DVD-Menüsprache (siehe Seite 100)
 - Freigabestufe (siehe Seite 101)
 - Kennwort (siehe Seite 102)
 - TV-Bildseitenverhältnis (siehe Seite 103)
 - Menüsprache (siehe Seite 104)
 - Digitaler Audio-Ausgang (siehe Seite 105)
 - Andere (siehe Seite 106)
- 3 Mit ► und danach ▲/▼ die gewünschte Einstellung auswählen und anschließend SELECT/ENTER drücken.** Bei manchen Menüpunkten sind weitere Schritte erforderlich. (Siehe entsprechende Seite)

Wird eine alternative Einstellung gewählt, kehrt die Anzeige zum Grundeinstellungsfenster zurück.

ZUM BEENDEN DES SETUP-MENÜS

SETUP, RETURN oder PLAY drücken.

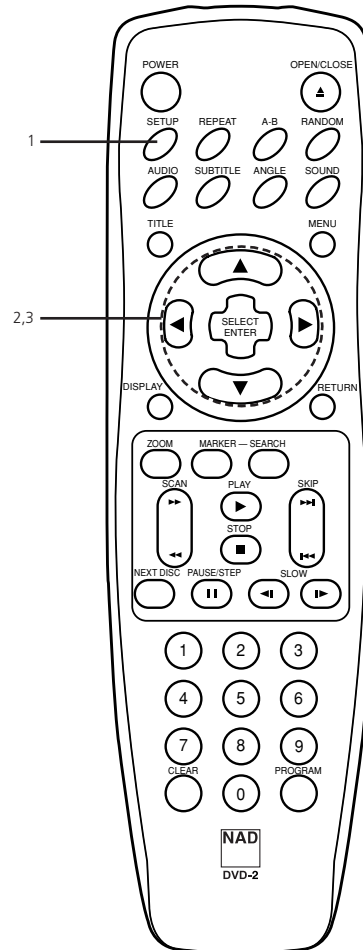

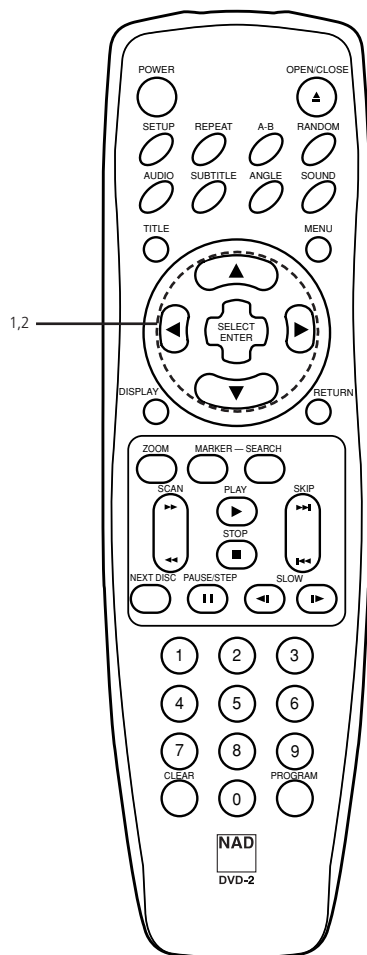

Mit dieser Funktion können Sie die Sprache für Ton, Untertitel und Titel- oder DVD-Menüs jeder abzuspielenden DVD einstellen.

Bei der Wiedergabe einer Video-DVD zeigt der DVD-Player automatisch die voreingestellte Untertitelsprache an, sofern diese in der DVD enthalten ist.

- 1 Im **SETUP-Menü** mit **▲/▼** „DVD-Sprache“ auswählen und **▶** drücken.



- 2 Mit **▲/▼** die gewünschte Sprache auswählen und anschließend **SELECT/ENTER** drücken.



Original : Die Originalsprache jeder DVD wird ausgewählt.

Englisch : Englisch wird ausgewählt.

Andere : Andere Sprachen können ausgewählt werden. Geben Sie dazu den 4-stelligen Sprachcode ein. (Siehe Sprachcodes auf Seite 106)

„DVD-Untertitel“ und „DVD-Menü“ werden in derselben Weise eingestellt.

HINWEIS

- Wenn die ausgewählte Sprache nicht auf der DVD vorhanden ist, wird die bei jeder DVD festgelegte Originalsprache eingestellt.



Mit dieser Funktion soll das Abspielen von DVDs verhindert werden, die für Kinder nicht geeignet sind. Manche DVDs enthalten Freigabestufen, mit denen Eltern bestimmte Szenen entfernen oder Kinder daran hindern können, die DVD abzuspielen. DVD-Player sind mit einem Kennwortschutz ausgerüstet, der Kinder daran hindern soll, diese Stufen zu verändern.

EINSTELLEN DER FREIGABESTUFE (NUR DVD)

- 1 Im **SETUP**-Menü mit **▲/▼** „Freigabestufe“ auswählen und **▶** drücken.

Disc Audio	8
Disc Subtitle	7
Disc Menu	6
Rating	5
Password	4
TV Aspect	3
Menu Language	2
	1
Digital Audio Output	▶Unlock
Others	

- 2 Mit **▲/▼** die gewünschte Stufe auswählen und anschließend **SELECT/ENTER** drücken.

Disc Audio	8 Blocked
Disc Subtitle	7 Blocked
Disc Menu	▼6
Rating	5
Password	4
TV Aspect	3
Menu Language	2
Progressive Scan	1
Digital Audio Output	Unlock
Others	

Es können keine Video-DVDs mit einer höheren Freigabestufe als der eingestellten abgespielt werden, es sei denn, die Freigabestufe wird gelöscht (Kindersicherung). Wenn Sie z. B. „Stufe 7“ einstellen, werden DVDs mit einer höheren Freigabestufe als „Stufe 7“ gesperrt und nicht abgespielt.

Die Stufen der Kindersicherung entsprechen den Einstufungen von Spielfilmen in den USA.

Stufe 7: NC-17 Stufe 6: R Stufe 4: PG 13
 Stufe 3: PG Stufe 1: G

- Manche Titel passen nicht in das oben beschriebene Freigabeschema.

Ändern Sie die Stufe und geben ein Kennwort ein, wird die Wiedergabe aller DVDs mit höheren Freigabestufen als der eingegebenen gesperrt, wenn das gültige Kennwort nicht wieder eingegeben wird. Beispiel: Wenn Sie die Freigabestufe auf „5“ einstellen, können mit dem DVD-Player keine DVDs mit den Freigabestufen „6“, „7“ oder „8“ abgespielt werden, wenn auf der Fernbedienung nicht das richtige Kennwort eingegeben wird.

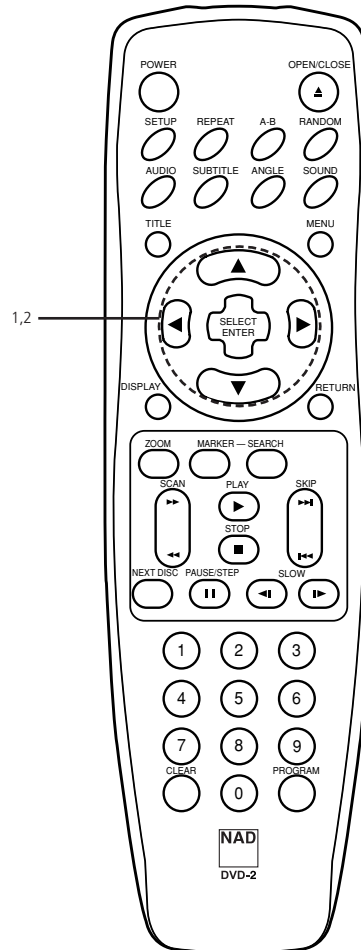

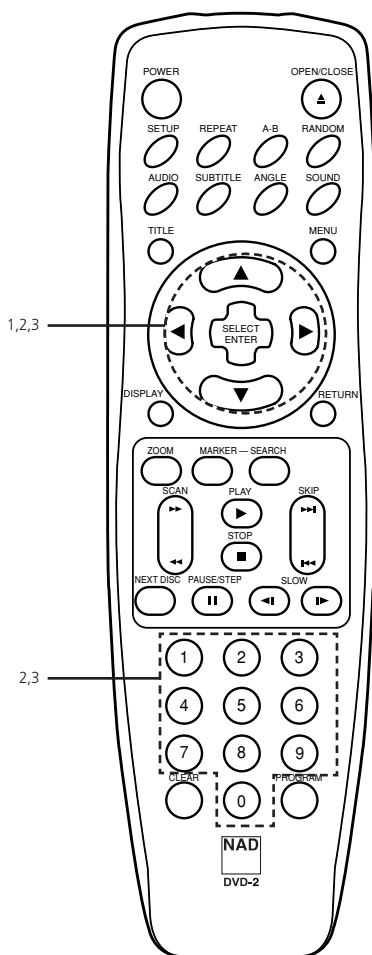

EINSTELLEN DES KENNWORTES (NUR DVD)

Wenn die Freigabestufe "7" oder niedriger eingestellt wird, können DVDs mit höheren Freigabestufen nur über die Eingabe eines 4-stelligen Kennwort abgespielt werden.

- 1 Im **SETUP**-Menü mit **▼** „Kennwort“ auswählen und **▶** drücken.



- 2 **4-stelliges Kennwort eingeben** und **SELECT/ENTER** drücken.

Beispiel : 1234

Vergessen Sie Ihr Kennwort nicht.

- 3 **4-stelliges Kennwort zur Bestätigung erneut eingeben** und **SELECT/ENTER** drücken. Einstellung abgeschlossen.

- Die Freigabestufen sind gesperrt. Alle DVDs mit einer höheren Freigabestufe als die der Einstellung können nur mit vorheriger Eingabe eines gültigen Kennworts abgespielt werden.

ÄNDERN/LÖSCHEN EINES GESPEICHERTEN KENNWORTES

- 1 Im **SETUP**-Menü mit **▼** „Kennwort“ auswählen und **▶** drücken.

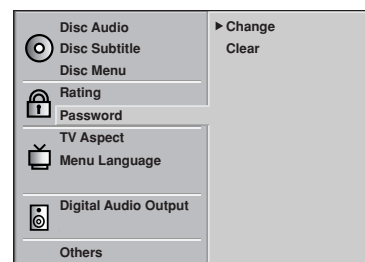

- 2 **Kennwort eingeben** und **SELECT/ENTER** drücken.

- 3 Zum **Ändern** oder **Löschen** des Kennwortes mit **▲/▼** „Ändern“ oder „Löschen“ auswählen und anschließend **SELECT/ENTER** drücken. Zur Änderung der Freigabestufe oder des Kennworts die Schritte auf Seite 101-102 erneut ausführen.

LÖSCHEN DES 4-STELLIGEN KENNWORTES

Wenn Sie Ihr Kennwort vergessen haben, können Sie mit den folgenden Schritten das aktuelle Kennwort löschen.

- 1 **SETUP** drücken. Das **SETUP**-Menü wird angezeigt.
- 2 **6-stellige Zahl „210499“ über die Zahlentasten eingeben.** Damit ist das 4-stellige Kennwort gelöscht. Im Display erscheint "P CLr".
- 3 **Neues Kennwort eingeben.** Siehe „Einstellen des Kennwortes“ rechts oben.



Stellen Sie den Ihrem TV-Gerät entsprechenden Bildschirmtyp ein: konventionelle Bildgröße (4:3) oder Breitbild (16:9).

1 Im **SETUP-Menü** mit **▲/▼** „**TV-Bildseitenverhältnis**“ auswählen und **▶** drücken.

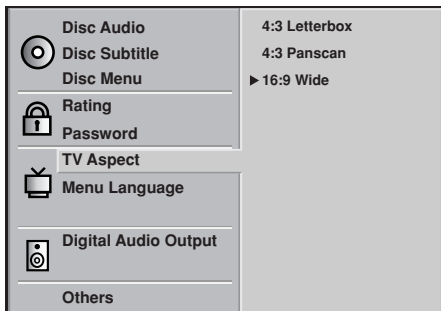

2 Mit **▲/▼** das gewünschte Bildseitenverhältnis auswählen und anschließend **SELECT/ENTER** drücken.

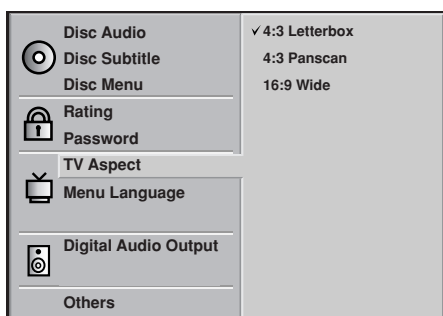

4:3 Letterbox : Videomaterial, das nicht mit „Pan & Scan“ formatiert worden ist (Cinemascope), wird mit schwarzen Streifen am oberen und unteren Bildschirmrand wiedergegeben.

4:3 Panscan : Wählen Sie dieses Format, wenn ein Standard-Fernsehgerät angeschlossen ist. Videomaterial, das mit „Pan & Scan“ formatiert worden ist, wird in diesem Format wiedergegeben (linker und rechter Rand werden abgeschnitten).

16:9 Wide : Wählen Sie dieses Format, wenn ein Fernseher mit 16:9-Breitbild angeschlossen ist. Videomaterial wird in voller Größe wiedergegeben. (Das Breitbild-Fernsehgerät muss ebenfalls in den Modus „FULL“ geschaltet werden.)

- Jeder Bildschirm zeigt ein Beispiel, wenn Videomaterial für Breitbild abgespielt wird. (Diese Einstellung hat keinen Einfluß auf Videomaterial für konventionelle Größe).



4:3 Letterbox

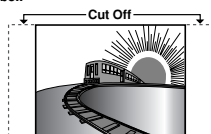

4:3 Panscan



16:9 Wide

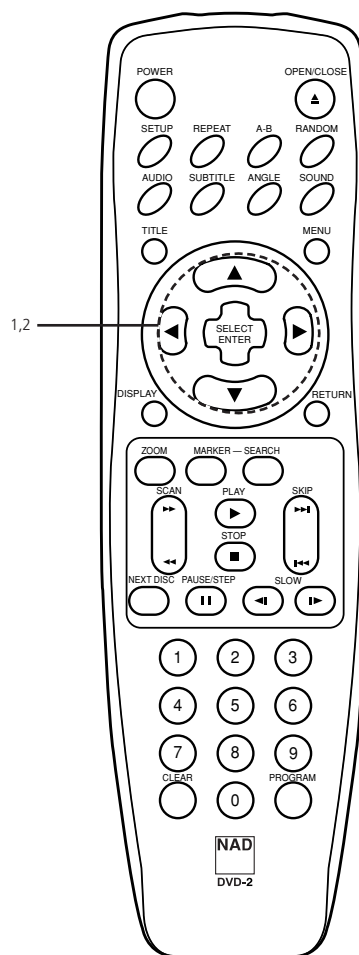

Grundeinstellungen

AUSWÄHLEN DER MENÜSPRACHE

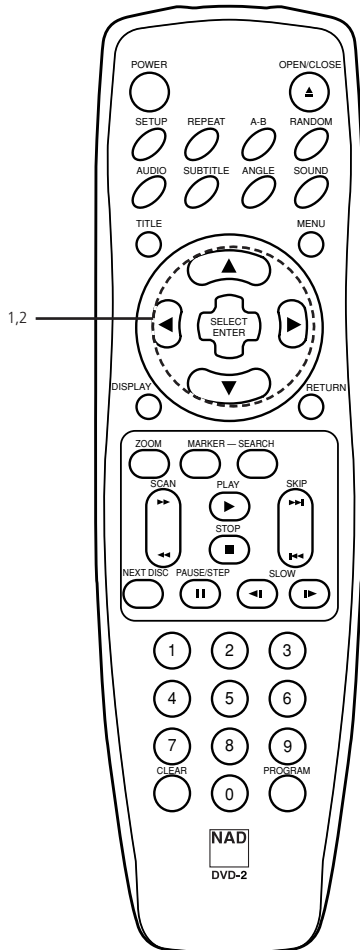

Einstellen der Sprache für DVD-Menüs und Anzeigen am Bildschirm.

- 1 Im **SETUP**-Menü mit **▲/▼** „Menüsprache“ auswählen und **▶** drücken.

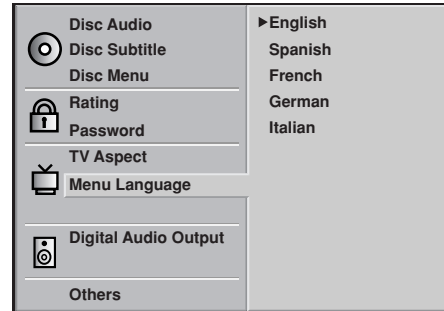

- 2 Mit **▲/▼** die gewünschte Sprache auswählen und anschließend **SELECT/ENTER** drücken.





Jede DVD hat eine Vielzahl von Optionen für den Audioausgang. Stellen Sie den digitalen Audio-Ausgang des DVD-Players Ihrer HiFi-Anlage entsprechend ein.

1 Im **SETUP-Menü** mit **▲/▼** den digitalen Audioausgang auswählen und **▶** drücken.

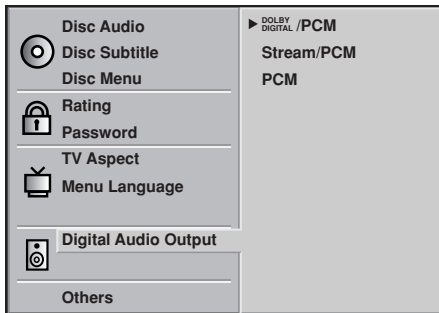

2 Mit **▲/▼** den gewünschten Ausgang auswählen und anschließend **SELECT/ENTER** drücken.

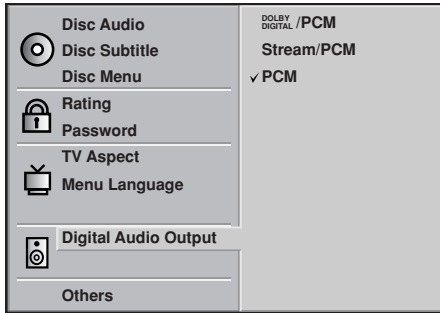

Durch Drücken von **SELECT/ENTER** können Sie den digitalen Audioausgang oder die Abtastfrequenz auswählen.

DIGITALER AUDIOAusGANG

DOLBY DIGITAL/PCM : Stellen Sie **DOLBY DIGITAL/PCM** ein, wenn ein aktiver digitaler Ausgang für einen Dolby-Digital-Dekoder (oder einen Verstärker oder andere Geräte mit Dolby-Digital-Dekoder) erforderlich ist.

Stream/PCM : Stellen Sie „Stream/PCM“ ein, wenn ein aktiver digitaler Ausgang für einen Verstärker oder für andere Geräte mit DTS-, Dolby-Digital- oder MPEG-Dekoder erforderlich ist.

PCM : Stellen Sie „PCM“ ein, wenn ein aktiver digitaler Ausgang für einen Verstärker oder andere Geräte mit linearer PCM (oder MD-Rekorder oder DAT-Kassettendeck) erforderlich ist.

ABTASTFREQUENZ

Bevor Sie die Abtastfrequenz ändern, wählen Sie zuerst die Art des digitalen Audioausgangs (siehe oben).

Wenn Ihr A/V-Receiver oder Surround-Prozessor 96-kHz-Signale nicht verarbeiten kann, wählen Sie die Option 48 kHz. In dieser Einstellung konvertiert das Gerät alle 96-kHz-Signale in ein 48-kHz-Ausgangssignal, damit Ihr System sie dekodieren kann.

Kann Ihr A/V-Receiver oder Surround-Prozessor 96-kHz-Signale verarbeiten, wählen Sie die Option 96 kHz. In dieser Einstellung werden alle Signalarten ohne weitere Verarbeitung durch das Gerät geleitet.

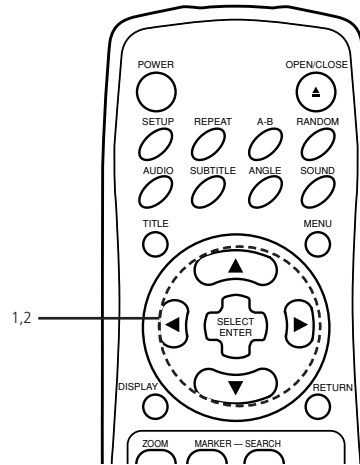

CD-Wiedergabe	Ausgang (OUTPUT)		
	Stream/PCM	Dolby Digital/PCM	nur PCM
96 kHz Linear PCM DVD	PCM	PCM	PCM
DTS-DVD	DTS-Bit-Stream	DTS-Bit-Stream	DTS-Bit-Stream
Dolby Digital DVD	Dolby- Digital-Bit-Stream	Dolby- Digital-Bit-Stream	PCM
MPEG-DVD	MPEG-Bit-Stream	PCM	PCM
Audio-CD/	PCM	PCM	PCM
DTS-Audio-CD	DTS-Bit-Stream	DTS-Bit-Stream	DTS-Bit-Stream

HINWEISE

- Wenn ein aktives Audiosignal einem Receiver oder anderen Gerät ohne entsprechende digitale Dekodierungseigenschaften zugeführt wird, kann ein sehr lautes Rauschen entstehen, das zu dauerhaften Beschädigungen der Lautsprecher führen kann.
- Der Ton einer DTS-DVD wird nur wiedergegeben, wenn der DVD-Player mit einem Receiver mit DTS-Dekoder verbunden wird.

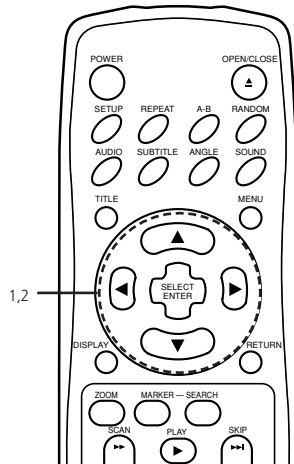

Die DRC-Einstellungen können geändert werden.

DYNAMIKBEREICH-KOMPRIMIERUNG (DRC = DYNAMIC RANGE COMPRESSION)

Das DVD-Format ermöglicht es Ihnen, durch den Einsatz von digitaler Audiotechnologie, den Ton eines Programms so präzise und realistisch wie möglich zu hören. In manchen Fällen ist jedoch eine leichte Komprimierung des Dynamikbereiches (die Differenz zwischen lautestem und leisestem Ton) wünschenswert, damit Sie einen Film mit geringerer Lautstärke hören können, ohne dabei die Dialogverständlichkeit zu verlieren.

1 Im SETUP-Menü mit ▲/▼ „Andere“ auswählen und ► drücken.

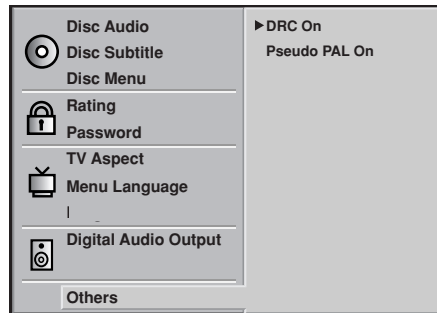

2 Mit ▲/▼ die gewünschten Menüpunkte auswählen und anschließend SELECT/ENTER drücken. Für die Einstellung der ausgewählten Menüpunkte kann EIN und AUS gewählt werden.

DRC (DYNAMIKBEREICH-KOMPRIMIERUNG) EIN/AUS

Ein : Wählen Sie diese Option zur Aktivierung der Dynamikbereich-Komprimierung, damit die Dialoge auch bei niedriger Lautstärke klar verständlich bleiben.

Aus : Wählen Sie diese Option zur Deaktivierung der Dynamikbereich-Komprimierung und exakten Klangwiedergabe der aufgezeichneten Tonspur.

HINWEISE

- Die DRC-Funktion arbeitet nur während der Wiedergabe von CDs in Dolby Digital.
- Die Stärke der Dynamikbereich-Komprimierung kann je nach DVD unterschiedlich sein.

Geben Sie die entsprechenden Codenummern für die Grundeinstellungen „DVD-Sprache“, „DVD-Untertitel“ und/oder „Menüsprache“ (siehe Seite 100) ein.

Code	Sprache	Code	Sprache	Code	Sprache	Code	Sprache
6565	Afar	7079	Faroese	7678	Lingala	8375	Slovakisch
6566	Abkhazian	7082	Französisch	7679	Laothian	8376	Slovenisch
6570	Afrikaans	7089	Frisian	7684	Litauisch	8377	Samoan
6577	Ameharic	7165	Irish	7686	Lettisch	8378	Shona
6582	Arabisch	7168	Sch. Gälisch	7771	Malagasy	8379	Somali
6583	Assamese	7176	Galizisch	7773	Maori	8381	Albanisch
6588	Aymara	7178	Guarani	7775	Mazedonisch	8382	Serbisch
6590	Azerbajjani	7185	Gujarati	7776	Malayam	8385	Sudanese
6665	Bashkir	7265	Hausa	7778	Mongolisch	8386	Schwedisch
6669	Byelorussisch	7273	Hindi	7779	Moldavisch	8387	Swahili
6671	Bulgarisch	7282	Kroatisch	7782	Marathi	8465	Tamil
6672	Bihari	7285	Ungarisch	7783	Malayisch	8469	Telugu
6678	Bengali; Bangla	7289	Armenisch	7784	Maltesisch	8471	Tajik
6679	Tibetisch	7365	Interlingua	7789	Burmesisch	8472	Thai
6682	Bretonisch	7378	Indonesisch	7865	Nauru	8473	Tigrinya
6765	Katalan	7383	Isländisch	7869	Nepali	8475	Turkmen
6779	Korsisch	7384	Italienisch	7876	Holländisch	8476	Tagalog
6783	Tschechisch	7387	Hebräisch	7879	Norwegisch	8479	Tonga
6789	Walisisch	7465	Japanisch	7982	Oriya	8482	Türkisch
6865	Dänisch	7473	Jiddisch	8065	Panjabi	8484	Tatar
6869	Deutsch	7487	Javanese	8076	Polnisch	8487	Twi
6890	Bhutani	7565	Georgisch	8083	Pashto; Pushto	8575	Ukrainisch
6976	Griechisch	7575	Kazakh	8084	Portugiesisch	8582	Urdu
6978	Englisch	7576	Grönländisch	8185	Quechua	8590	Uzbekisch
6979	Esperanto	7577	Kambodschanisch	8277	Rhätö-Romanisch	8673	Vietnamesisch
6983	Spanisch	7578	Kannada	8279	Rumänisch	8679	Volapük
6984	Estländisch	7579	Koreanisch	8285	Russisch	8779	Wolof
6985	Baskisch	7583	Kashmiri	8365	Sanskrit	8872	Xhosa
7065	Persisch	7585	Kurdisch	8368	Sindhi	8979	Yoruba
7073	Finnisch	7589	Kirghesisch	8372	Serbo-Kroatisch	9072	Chinesisch
7074	Fiji	7665	Latein	8373	Singhalesisch	9085	Zulu

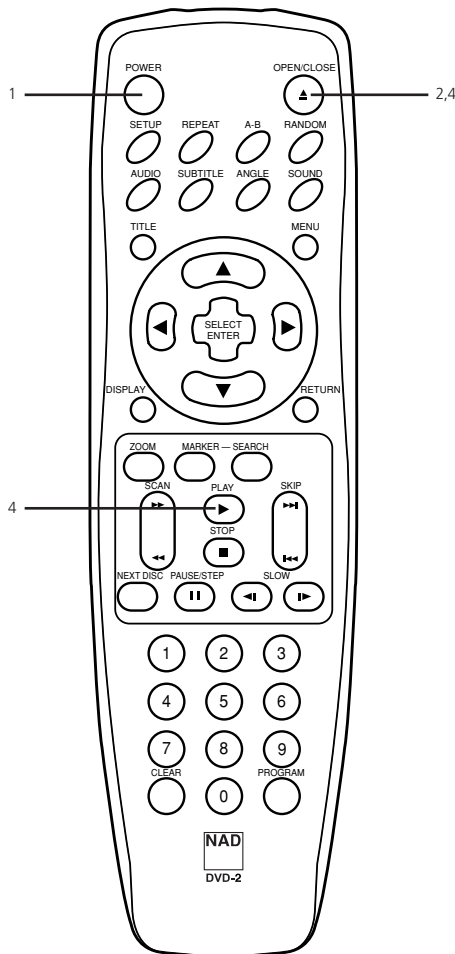
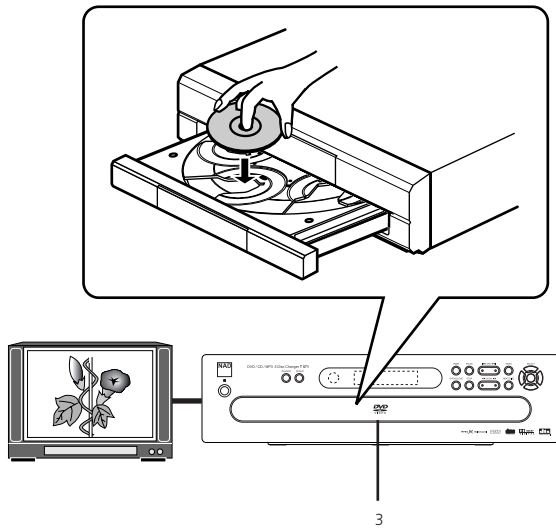

In diesem Abschnitt werden die Grundlagen zum Abspielen von DVD-Videodisks behandelt.

VORBEREITUNGEN

- Wenn Sie DVD-Videodisks wiedergeben möchten, schalten Sie das Fernsehgerät ein und wählen Sie den am DVD-Player angeschlossenen Videoeingang.
- Möchten Sie den Ton von DVD-Videodisks oder Audio-CDs über die HiFi-Anlage genießen, schalten Sie die HiFi-Anlage ein und wählen den mit dem DVD-Player verbundenen Eingang.
- Genaue Anschlusshinweise siehe Seite 94 bis 98.
- Stellen Sie im SETUP-Menü (TV-Bildseitenverhältnis) die Größe des Wiedergabebildes entsprechend dem Seitenverhältnis des angeschlossenen TV-Gerätes ein.
- Wenn Sie für Dolby Digital nicht die erforderliche Ausrüstung haben, stellen Sie den digitalen Audioausgang im SETUP-Menü auf PCM ein.

1 POWER drücken. Der DVD-Player schaltet ein und die Netzanzeige leuchtet auf.

2 OPEN/CLOSE drücken. Die CD-Schublade wird geöffnet.

- Die CD-Schublade kann durch Drücken dieser Taste auch geöffnet werden, wenn der DVD-Player im Bereitschaftsmodus ist.

3 CD mit der Abspielseite nach unten in die CD-Schublade einlegen.

- Für die Schublade eignen sich zwei verschiedene CD-Größen. Legen Sie die CD in die entsprechende Führung in der CD-Schublade. Wenn die CD nicht richtig in der Führung liegt, kann sie beschädigt werden oder Funktionsstörungen im DVD-Player verursachen.
- In die CD-Schublade ausschließlich 3-Zoll- oder 5-Zoll-CDs einlegen.
- Durch Drücken von NEXT DISC wird das Karussell zum Laden von CDs weitergedreht.

4 Zum Schließen der Schublade OPEN/CLOSE oder PLAY drücken. Die CD in Fach 1 ist bereit zum Abspielen. Je nach CD startet die Wiedergabe automatisch. Befindet sich in Fach 1 keine CD, wählen Sie mit Schritt 5 eine andere CD.

- Die Schublade nicht mit der Hand schließen.
- Wird die CD mit der Abspielseite nach oben eingelegt (bei einseitigen CDs), erscheint am Bildschirm „NO DISC“ oder „DISC ERROR“.

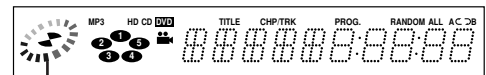

Betriebsstatusanzeige

- Wenn Sie eine Audio-CD einlegen, leuchtet im Display die Anzeige CD auf. Die Titelnummer wird nicht angezeigt.
- Nach der Wiedergabe aller Kapitel unter einem Titel hält der DVD-Player automatisch an und der Menü-Bildschirm wird angezeigt.

5 Zum Auswählen einer anderen CD die Taste NEXT DISC erneut drücken. Mit der Fernbedienung können Sie auch eine CD im DVD-Player direkt auswählen: Drücken Sie NEXT DISC und anschließend innerhalb einer Sekunde die Nummerntasten (1-5) der Fernbedienung.

6 Zum Starten der Wiedergabe PLAY drücken. Die Wiedergabe beginnt. Diesen Schritt können Sie überspringen, wenn die CD bereits automatisch abgespielt wird.

Am Bildschirm wird das Menüfenster angezeigt.

Bei interaktiven DVDs mit Wiedergabe wird ein Menüfenster am Bildschirm angezeigt. Führen Sie die folgenden Schritte aus:

7 Mit ▲/▼/◀/▶ und SELECT/ENTER oder über die numerischen Tasten den gewünschten Titel wählen. Der ausgewählte Titel wird abgespielt.

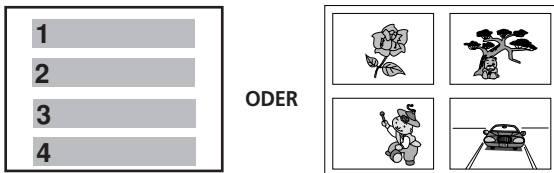

Beispiel eines interaktiven DVD-On-Screen-Menüs

- Weitere Informationen finden Sie auf dem Umschlag der CD, die Sie abspielen wollen.

Nach dem Betrieb

Wenn Sie das Gerät nicht verwenden, nehmen Sie die CD heraus und schalten Sie den DVD-Player mit der Taste POWER aus.

HINWEISE

- Während der Wiedergabe den DVD-Player nicht bewegen. Die CD und der DVD-Player könnten beschädigt werden.
- Öffnen und schließen Sie die CD-Schublade mit den Tasten OPEN/CLOSE auf der Fernbedienung oder am DVD-Player. Während die CD-Schublade einfahren wird, nicht durch Drücken nachhelfen. Funktionsstörungen im DVD-Player könnten die Folge sein.
- Die CD-Schublade nicht nach oben drücken oder andere Gegenstände als CDs in die CD-Schublade einlegen. Funktionsstörungen im DVD-Videoplayer könnten die Folge sein.
- Achten Sie darauf, dass Ihre Finger nicht in die CD-Schublade hineinragen, wenn diese sich gerade schließt. Besonders auf die kleinen Finger von Kindern achten, wenn sich die CD-Schublade schließt. Verletzungsgefahr!
- Wenn nach dem Drücken einer Taste am Bildschirm „Ⓞ“ erscheint, ist die gewählte Funktion bei der CD, die abgespielt werden soll, nicht verfügbar.
- Je nach DVD können einige Betriebsarten anders oder eingeschränkt sein. Beachten Sie die Informationen auf der CD-Rückseite oder im Booklet.

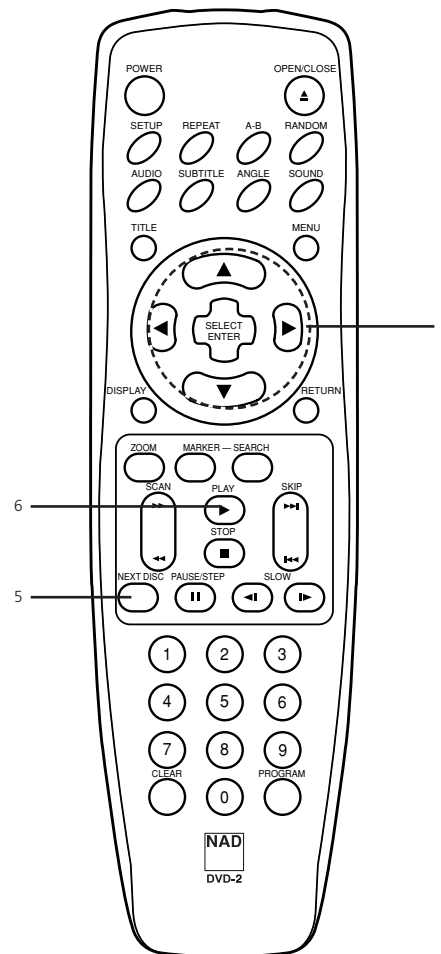

Standardbetrieb

STANDARD-WIEDERGABE

DVD
VIDEO

UIC
MULTIMEDIA

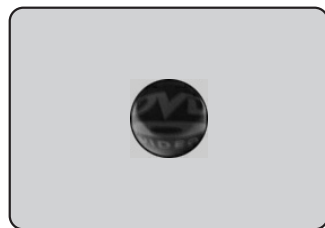
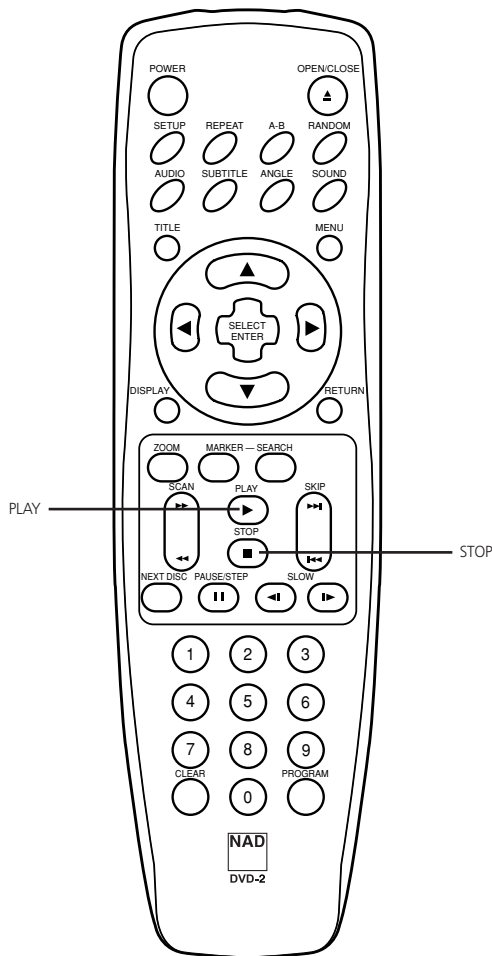

Bildschirmschoner

BEENDEN DER WIEDERGABE

Taste STOP während der Wiedergabe drücken.

WIEDERGABE FORTSETZEN

- Wenn die Wiedergabe beendet wird, zeichnet das Gerät den Punkt auf, an dem die STOP-Taste gedrückt worden ist (RESUME-Funktion). PLAY drücken, um die Wiedergabe von dieser Stelle an fortzusetzen.

HINWEISE

- Diese Funktion arbeitet nur bei DVDs mit Anzeige der Spielzeit während der Wiedergabe im DVD-Anzeigefenster.
- Wird im STOP-Modus die STOP-Taste gedrückt, wird die RESUME-Funktion gelöscht.
- Bei manchen DVDs ist die RESUME-Funktion nicht verfügbar.

SPEICHER „LETZTE SZENE“

In diesem DVD-Player wird die letzte Szene der zuletzt abgespielten CD gespeichert. Die Einstellungen bleiben im Speicher erhalten, auch wenn Sie die CD herausnehmen oder den DVD-Player ausschalten. Wenn Sie eine CD einlegen, von der die Einstellungen abgespeichert worden sind, wird die letzte Stopposition automatisch wiederhergestellt.

HINWEISE

- Die abgespeicherten Einstellungen können jederzeit abgerufen werden.
- Die Umschaltung von Audio-Modus usw. erfolgt bei manchen DVDs automatisch.
- Wenn Sie das Gerät ausschalten, solange ein DVD- oder Titelménú angezeigt wird, erfolgt keine Speicherung.
- Wird im STOP-Modus die STOP-Taste gedrückt, wird der Speicher „Letzte Szene“ gelöscht.

BILDSCHIRMSCHONER

Der Bildschirmschoner verhindert eine Beschädigung des Bildschirms. Das Bildschirmschoner-Bild erscheint, wenn der DVD-Player ca. 5 Minuten lang im Stopmodus ist.

Automatische Abschaltung

Ist der Bildschirmschoner für ca. 5 Minuten aktiv, schaltet sich der DVD-Player automatisch aus.

CDS ÜBERSPRINGEN

NEXT DISC drücken im Stop- oder Wiedergabe-Modus.

- Bei jedem Tastendruck wird das nächste CD-Fach ausgewählt.

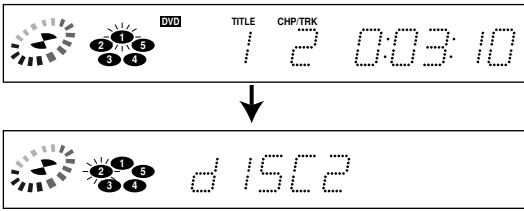

HINWEISE

- Wird die Taste NEXT DISC während der Wiedergabe oder im Stop-Modus gedrückt, dreht sich das CD-Karussell um ein Fach weiter.
- Befindet sich in diesem Fach keine CD, wird das nächste Fach ausgewählt.

CD WECHSELN UND WIEDERGABE STARTEN

- 1 OPEN/CLOSE im Stop- oder Wiedergabe-Modus drücken.** Die Wiedergabe wird angehalten (beim Drücken während der Wiedergabe), die CD-Schublade wird geöffnet und das CD-Fach in die Mitte gefahren.
- 2 Die CD in der Mittenposition austauschen.**

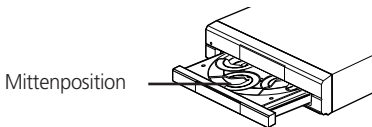

- 3 OPEN/CLOSE oder PLAY erneut drücken.** Die CD-Schublade wird geschlossen, das CD-Fach an die Wiedergabeposition gefahren und die Wiedergabe der neuen CD gestartet.

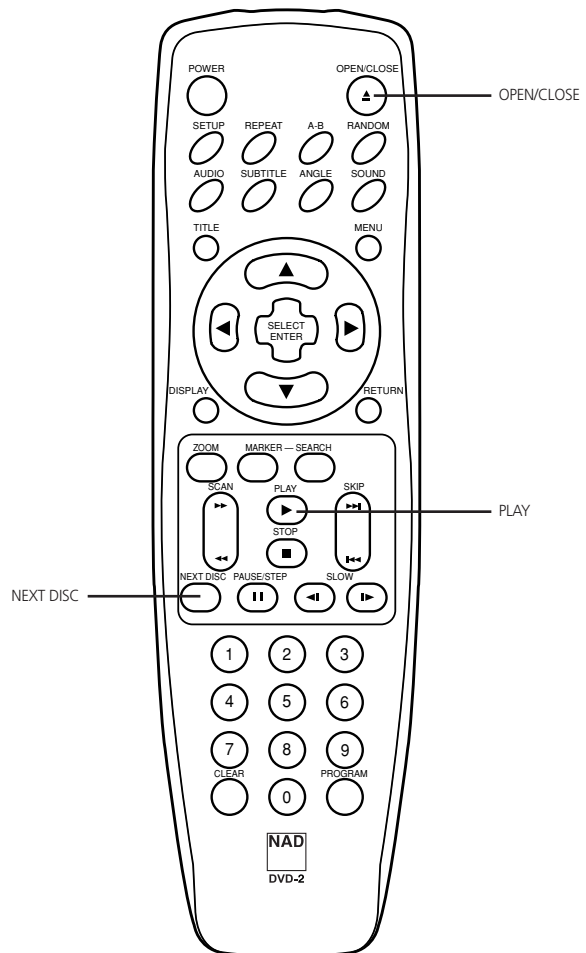
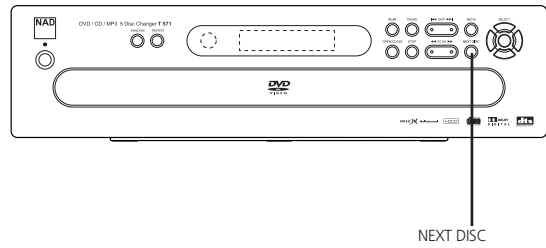

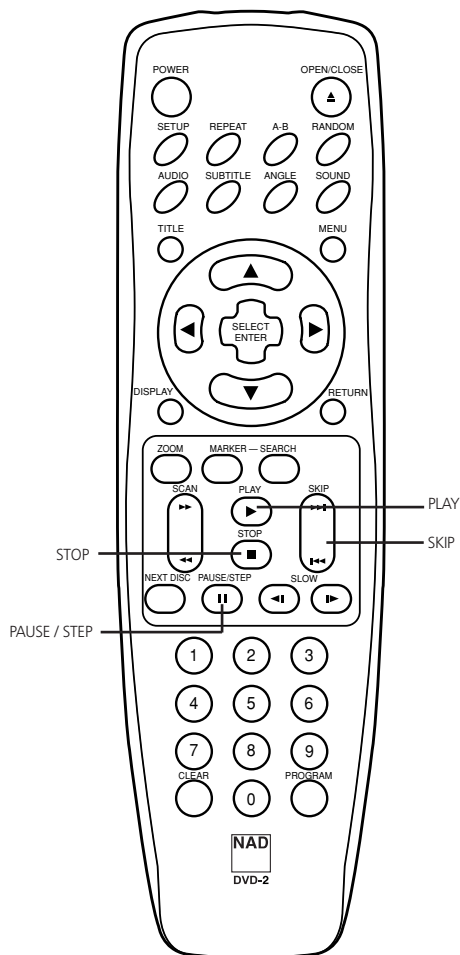

EINSTELLEN DES VIDEOMODUS

- Bei bestimmten DVDs flackert das Bild oder in geraden Linien sind wandernde Punkte sichtbar. Das ist ein Anzeichen dafür, dass vertikale Interpolation oder Zeilensprung nicht völlig mit der DVD übereinstimmen. In solchen Fällen kann die Bildqualität durch Ändern des Videomodus verbessert werden.
- Halten Sie dazu während der DVD-Wiedergabe die Taste DISPLAY auf der Fernbedienung ca. 3 Sekunden lang gedrückt.
- Die geänderte Videomodusnummer wird am Bildschirm angezeigt. Überprüfen Sie, ob sich die Videoqualität verbessert hat. Die o. g. Prozedur können Sie so lange wiederholen, bis Sie die gewünschte Bildqualität erhalten.
- Die Videomodusanzeige ändert sich; MODE2 → MODE3 → MODE4 → MODE5 → MODE1.
- Nach dem Ausschalten des Gerätes wird wieder der Videomodus der Grundeinstellung aktiviert (Auto).

STANDBILD (PAUSE)

PAUSE/STEP während der Wiedergabe drücken.

DVD Der DVD-Player bleibt im Standbildmodus stehen.

CD Der DVD-Player bleibt im Pausemodus stehen.

EINZELBILD (NUR DVD)

PAUSE/STEP im Standbildmodus drücken.

(Jeder Tastendruck auf PAUSE/STEP schaltet die Wiedergabe um ein Bild weiter)

Um zur normalen Wiedergabe zurückzukehren, die Taste PLAY drücken.

ÜBERSPRINGEN VON KAPITELN ODER TITELN (VORWÄRTS/RÜCKWÄRTS)

Vorwärts springen

Taste SKIP ►► während der Wiedergabe drücken.

Bei jedem Tastendruck wird ein Kapitel (DVD) oder ein Titel (CD) übersprungen.

Rückwärts springen

Taste SKIP ◄◄ während der Wiedergabe drücken.

Wenn während der Wiedergabe eines Kapitels/Titels diese Taste gedrückt wird, kehrt der DVD-Player an den Anfang des Kapitels/Titels zurück. Durch erneuten Tastendruck wird ein Kapitel/Titel übersprungen (mit jedem Tastendruck).

HDCCD-WIEDERGABE

Das Verfahren HDCCD verbessert die Klangtreue von speziell kodierten HDCCD-Discs und Standard-Audio-CDs. Beim Abspielen einer HDCCD-kodierten CD wird der spezielle Dekoder automatisch aktiviert und die HDCCD-Anzeige leuchtet auf. Ein Benutzereingriff ist nicht erforderlich. Damit Sie die Vorteile von HDCCD genießen können, muss der DVD-Player mit dem AV-Receiver über die analogen Audioausgänge verbunden sein. Falls Ihr AV-Receiver oder Surroundprozessor allerdings mit einem eigenen HDCCD-Dekoder ausgestattet ist, können Sie auch eine koaxiale oder digitale optische Audioverbindung herstellen. Die HDCCD-Verarbeitung erfolgt dann in diesen Geräten.



Sie können CDs mit verschiedenen Geschwindigkeiten abspielen.

Suchen mit schnellem Vorlauf oder Rücklauf
Taste SCAN ◀◀ oder ▶▶ während der Wiedergabe drücken.

[Bildschirm]



- Der Vorlauf (Rücklauf) ist zunächst relativ langsam. Die Geschwindigkeit wird bei erneutem Drücken der Taste höher. (Mit jedem Tastendruck erhöht sich die Geschwindigkeit um bis zu 4 Stufen (DVD) oder 3 Stufen (CD).)
- Die Geschwindigkeit bleibt auch nach dem Loslassen der Taste erhalten.

Um zur normalen Wiedergabe zurückzukehren, die Taste PLAY drücken.

HINWEIS

- Während der Wiedergabe mit schnellem Vorlauf und Rücklauf von DVD-Video-CDs wird kein Ton wiedergegeben. Bei Audio-CDs bleibt die Tonwiedergabe während des schnellen Vor- oder Rücklaufs jedoch aktiv.

ABSPIELEN IN ZEITLUPE (NUR DVD)

Taste SLOW ◀◀ oder ▶▶ während der Wiedergabe drücken.
Die Wiedergabegeschwindigkeit wird auf 1/16 der normalen Geschwindigkeit reduziert.

[Bildschirm]



- Die Geschwindigkeit der Zeitlupe ist zunächst langsam. Die Geschwindigkeit wird bei erneutem Drücken der Taste höher. (Bei jedem Tastendruck wird die Geschwindigkeit um 4 Stufen erhöht.)
- Die Geschwindigkeit bleibt auch nach dem Loslassen der Taste erhalten.

Um zur normalen Wiedergabe zurückzukehren, die Taste PLAY drücken.

HINWEIS

- Während der Wiedergabe in Zeitlupe wird der Ton unterdrückt.
- Während der Wiedergabe in Zeitlupe erscheinen am Bildschirm keine Untertitel.
- Die Tasten SLOW haben bei Audio-CDs keine Funktion.

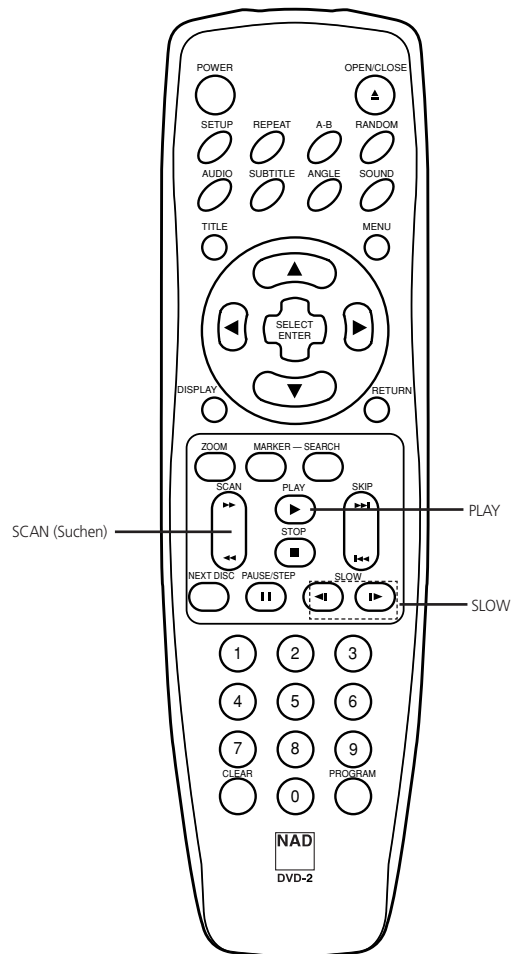

Betrieb über GUI-Menüsymbole (GUI = Graphical User Interface)

ALLGEMEINE INFORMATION ÜBER GUI-MENÜSYMBOLE

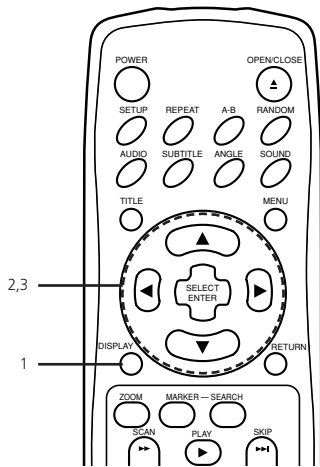

In diesem Gerät können über GUI-Menüsymbole CD/DVD-Informationen (Titel/Kapitelnummer, abgelaufene Spielzeit, Audio/Untertitel-Sprache, Winkel und Ton) und DVD-Player-Informationen (Repeat-Play, Abspielmodus, Marker usw.) verwaltet werden. Manche Symbole dienen nur der Anzeige von Information, andere ermöglichen die Änderung von Einstellungen.

ALLGEMEINE BEDIENUNG

- 1 Taste **DISPLAY** während der Wiedergabe drücken. Im STOP-Modus kann die Titelfunktion aufgerufen werden.
- 2 Mit den Tasten **▲/▼** den gewünschten Menüpunkt auswählen. Der aktuell gewählte Menüpunkt wird mit einem gelben Rahmen um die dazugehörigen GUI-Menüsymbole markiert.
- 3 Mit den Tasten **◀/▶** die gewünschte Einstellung auswählen. Bei der Anzeige von Zahlen (z. B. Titelnummer) können anstelle von **◀/▶** zur Einstellung auch die numerischen Tasten verwendet werden. Bei einigen Funktionen wird die Einstellung unmittelbar übernommen, bei anderen muss zuerst **SELECT/ENTER** gedrückt werden.

Um die GUI-Menüsymbole zu löschen, **DISPLAY** erneut drücken.

BEISPIELE FÜR GUI-MENÜSYMBOLE

(Bildschirmanzeigen können je nach DVD/CD-Inhalt variieren.)

DVD-SYMBOLS



CD-SYMBOLS



DVD - ODER CD-SYMBOLS

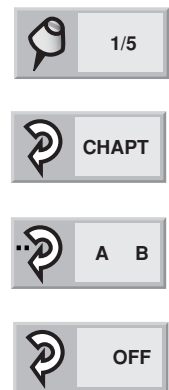

Betrieb über GUI-Menüsymbole (GUI = Graphical User Interface)









DETAILLIERTE BESCHREIBUNG DER GUI-MENÜSYMBOLE

Informationen über eine CD/DVD und ihren Status können Sie sich am TV-Bildschirm anzeigen lassen.



Taste DISPLAY während der Wiedergabe drücken.

[TV Bildschirm] DVD-Symbole

	FUNKTION (Mit den Tasten ▲/▼ den gewünschten Menüpunkt auswählen)	AUSWAHL METHODE
	Aktuelle Titelnummer anzeigen und auf gewünschte Titelnummer springen.	◀/▶ oder num. Tasten SELECT/ENTER
	Aktuelle Kapitelnummer anzeigen und auf gewünschte Kapitelnummer springen.	◀/▶ oder num. Tasten SELECT/ENTER SKIP
	Anzeige der abgelaufenen Zeit und direkten Aufruf von Szenen durch Auswahl der gewünschten Zeit.	Numerisch SELECT/ENTER
	Anzeige der aktuellen Audio-Soundtrack-Sprache, Kodierungsmethode, Kanalnummer und zur Änderung der Einstellungen.	◀/▶ AUDIO
	Anzeige der aktuellen Untertitel-Sprache und zur Änderung der Einstellung.	◀/▶ SUBTITLE
	Anzeige des aktuellen Winkels und zur Änderung des Winkels.	◀/▶ ANGLE
	Anzeige der aktuellen Klangeinstellung (NORMAL oder 3D SURROUND) und Änderung der Einstellung.	◀/▶

Taste DISPLAY während der Wiedergabe drücken.

[TV-Bildschirm] DVD-Symbole

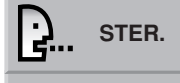
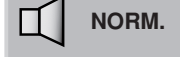
	FUNKTION (Mit den Tasten ▲/▼ den gewünschten Menüpunkt auswählen)	AUSWAHL METHODE
	Aktuelle Titelnummer anzeigen und auf gewünschte Titelnummer springen.	◀/▶ oder num. Tasten SELECT/ENTER SKIP
	Anzeige der abgelaufenen Spielzeit. (nur Anzeige)	-
	Anzeige der aktuellen Audio-Einstellungen (STEREO, LINKS, RECHTS) und zur Auswahl des gewünschten Audio-Kanals.	◀/▶ AUDIO
	Anzeige der aktuellen Klangeinstellung (NORMAL oder 3D SURROUND) und Änderung der Einstellung.	◀/▶ SOUND

HINWEIS

- Manche DVDs bieten möglicherweise nicht alle der o. a. GUI-Menüsymbole.

Erweiterter Betrieb

DAS TITELMENÜ DVD VIDEO

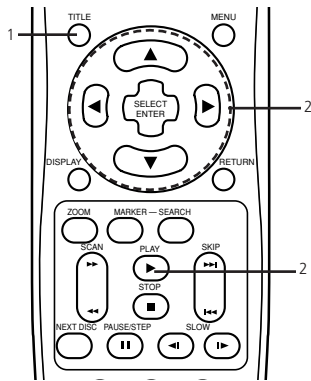

Manche Film-CDs enthalten zwei oder mehrere Filmtitel. Wenn auf der CD ein Titelmeneü aufgezeichnet worden ist, kann mit der Taste TITLE der Filmtitel ausgewahlt werden. (Die Bedienung des Menueü ist abhangig von der CD). Bei manchen DVDs ist eine Titelauswahl nicht moglich.

1 Taste TITLE drucken. Eine Liste der Filmtitel auf der DVD wird angezeigt.

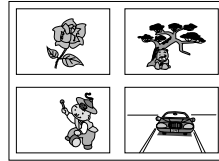

Erneutes Drucken von TITLE setzt die Wiedergabe an der Stelle fort, an der TITLE gedruckt worden ist. Die Fortsetzung der Wiedergabe ist bei bestimmten DVDs nicht moglich.

2 Mit ▲/▼/◀/▶ und SELECT/ENTER oder PLAY, oder uber die numerischen Tasten den gewunschten Titel wahlen.

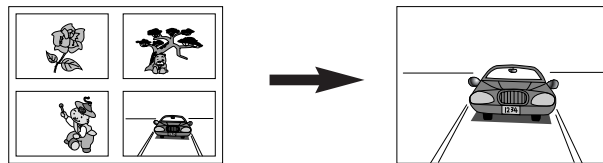

Die Wiedergabe des ausgewahlten Filmtitels wird gestartet.

DAS DVD-MENUE DVD VIDEO

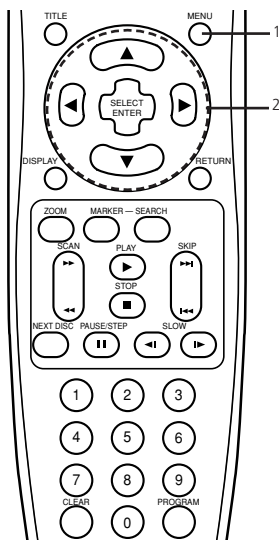

Manche DVDs haben individuelle Menueüstrukturen, sogenannte DVD-Menueüs. DVDs mit umfangreichen Inhalten bieten z. B. Fuhrungsmenueüs und andere mit verschiedenen Sprachen enthaltene Menueüs zur Auswahl der Sprache fur den Ton und die Untertitel. Da der Inhalt von DVD-Menueüs und deren Bedienung von DVD zu DVD unterschiedlich sind, wird im folgenden nur der allgemeine Umgang mit diesem Ausstattungsmerkmal erlauert.

1 Taste MENU wahrend der Wiedergabe drucken. Das auf der DVD verfugbare Menueü wird angezeigt.

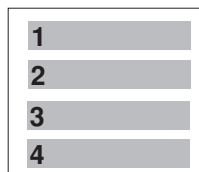

Erneutes Drucken von MENU setzt die Wiedergabe an der Stelle fort, an der MENU gedruckt worden ist. Die Fortsetzung der Wiedergabe ist bei bestimmten DVDs nicht moglich.

2 Mit ▲/▼/◀/▶ und SELECT/ENTER oder uber die numerischen Tasten den gewunschten Titel wahlen.

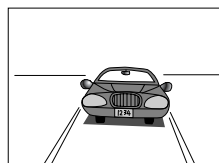

Der ausgewahlte Menueüpunkt wird dann ausgefuhrt.

DVD VIDEO **ÄNDERN DER UNTERTITEL-SPRACHE**

Die Sprache für die Untertitel kann abweichend von der in den Grundeinstellungen eingestellten Sprache geändert werden. (Weitere Informationen siehe Seite 100). Diese Funktion ist nur bei CDs verfügbar, auf denen Untertitel in mehreren Sprachen aufgezeichnet worden sind.

HINWEISE

- In manchen Fällen wechselt die Untertitel-Sprache nicht sofort zur ausgewählten Sprache.
- Beim Abspielen von CDs mit Bildschirm-Menüs kann es vorkommen, dass sich Untertitel und Menübereich am Bildschirm überlappen. Schalten Sie in diesem Fall die Untertitel aus.
- Wenn die gewünschte Sprache auch nach mehrmaligem Drücken der Taste nicht ausgewählt werden kann, ist diese Sprache auf der DVD nicht verfügbar.
- Wird der Netzschalter eingeschaltet oder die CD herausgenommen, erscheinen die Untertitel in der in den Grundeinstellungen ausgewählten Sprache. Ist diese Sprache nicht auf der CD vorhanden, werden Untertitel in der Vorzugssprache der CD angezeigt.

1 Taste SUBTITLE während der Wiedergabe drücken. Sind keine Untertitel vorhanden, wird anstelle der Sprachnummer AUS angezeigt.



2 Taste SUBTITLE so oft drücken, bis die gewünschte Sprache angezeigt wird. Die Nummer der wiedergegebenen Untertitel-Sprache wird angezeigt.



Ausschalten der On-Screen-Untertitel.

Unter Schritt 2 so oft SUBTITLE drücken, bis "AUS" erscheint.

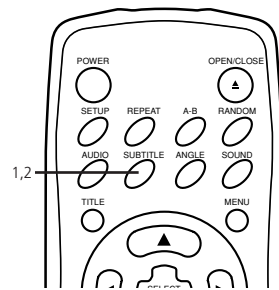

DVD VIDEO **ÄNDERN DER TONSPUR-SPRACHE**

Bei DVDs ist es möglich, die Sprache der Tonspur gegenüber der in den Grundeinstellungen eingestellten Sprache zu ändern (weitere Informationen siehe Seite 100). Diese Funktion ist nur bei DVDs verfügbar, auf denen Untertitel in mehreren Sprachen aufgezeichnet worden sind.

Im Falle von Audio-CDs kann der Audio-Kanal geändert werden.

HINWEISE

- Wenn die gewünschte Sprache auch nach mehrmaligem Drücken der Taste nicht ausgewählt werden kann, ist diese Sprache auf der DVD nicht verfügbar.
- Wird der Netzschalter eingeschaltet oder die DVD herausgenommen, wird die in den Grundeinstellungen ausgewählte Sprache wiedergegeben. Wenn diese Sprache nicht auf der DVD aufgezeichnet ist, hören Sie nur die auf der DVD verfügbare Sprache.
- Manche DVDs ermöglichen keine AUDIO-Funktion.

DVD

1 Taste AUDIO während der Wiedergabe drücken. Nummer der wiedergegebenen Tonspur-Sprache.



2 AUDIO so oft drücken, bis die gewünschte Sprache (oder Kodierung, Kanalnummer) angezeigt wird.



CD

1 Taste AUDIO während der Wiedergabe drücken.



2 AUDIO so oft drücken, bis der gewünschte Ton angezeigt wird.

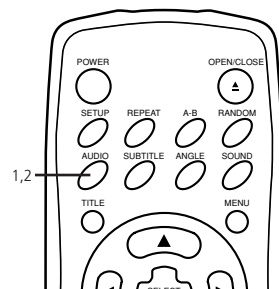

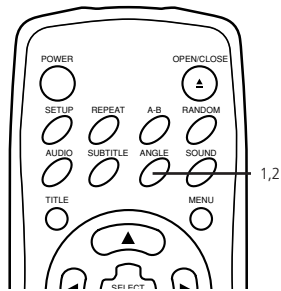

Manche DVDs enthalten Szenen, die gleichzeitig von mehreren verschiedenen Aufnahmewinkeln aus aufgenommen worden sind. Mit der Taste ANGLE kann bei solchen DVDs dieselbe Szene von jedem dieser Aufnahmewinkel aus wiedergegeben werden. (Die Aufnahmewinkel sind abhängig von der DVD).

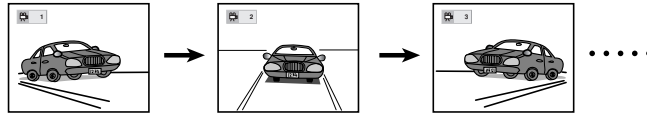

1 Taste ANGLE während der Wiedergabe drücken.
Nummer des wiedergegebenen Winkels.



2 ANGLE so oft drücken, bis der gewünschte Aufnahmewinkel angezeigt wird.



ZUR INFORMATION

- Bei Szenen, die mit verschiedenen Winkeln aufgenommen worden sind, wird mit einer blinkenden Anzeige ANGLE im Display signalisiert, dass eine Winkelumschaltung möglich ist.
- Die Nummer des Aufnahmewinkels kann vorher programmiert werden. Wenn die ANGLE-Anzeige blinkt, wird der Aufnahmewinkel entsprechend dieser Nummer ausgewählt.

HINWEIS

- Diese Funktion arbeitet nur bei DVDs, die Szenen mit verschiedenen Aufnahmewinkeln enthalten.

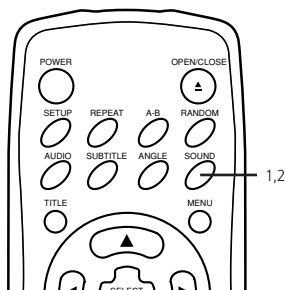

Dieses Gerät kann mit der Spatializer™-Technologie einen 3D-Surround-Effekt erzeugen, der Mehrkanal-Audio-Wiedergabe über zwei konventionelle Stereo-Lautsprecher simuliert und die üblicherweise erforderlichen fünf und mehr Lautsprecher für Mehrkanal-Audio in Heimkino-Anlagen überflüssig macht. Diese Funktion arbeitet mit DVDs, die Dolby Pro Logic und Dolby Digital kodierte Tonspuren enthalten.

1 Taste SOUND während der Wiedergabe drücken.
Mit jedem Tastendruck ändert sich die Bildschirmanzeige.



2 SOUND so oft drücken, bis der gewünschte Klang angezeigt wird.



HINWEIS

- Dieser 3D-Surround-Effekt ist nicht auf allen DVDs verfügbar, z. B. bei DVDs, die nur mit einer Mono-Tonspur aufgezeichnet worden sind.
- Wenn dieser 3D-Surround-Effekt verwendet wird, den TV-Surroundklang und andere Surround-Effekte ausschalten.
- Den besten 3D-Surround-Effekt mit nur zwei Lautsprechern erhalten Sie, wenn die beiden Lautsprecher ca. 2 - 2,5 m auseinanderstehen und der Abstand zur Hörposition ca. 2 - 2,5 m beträgt.



BILD (TON) WIEDERHOLEN

Taste REPEAT während der Wiedergabe drücken.

Bei jedem Tastendruck ändert sich der TV-Bildschirm wie unten dargestellt und ein Kapitel oder Titel (DVD) oder ein Titel (CD) wird wiederholt.

DVD

Wiederholung der Wiedergabe eines Kapitels

Wiederholung der Wiedergabe eines Filmtitels

Repeat-Modus beenden (normale Wiedergabe)

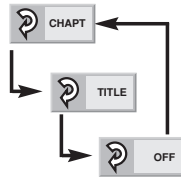

CD

Aktueller Titel wird wiederholt abgespielt

Aktuelle CD wird vollständig wiederholt abgespielt

Alle CDs werden wiederholt abgespielt

Repeat-Modus beenden (normale Wiedergabe)

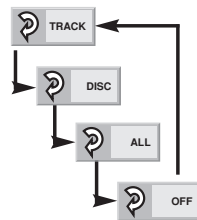

So genießen Sie Programmwiederholung (CD)

Wird REPEAT während der Programmwiedergabe gedrückt, wird der Repeat-Modus wie folgt ausgeführt:

Wiederholung des aktuellen programmierten Titels

Wiederholung aller Programme

Repeat-Modus beenden (Programmierte Wiedergabe)

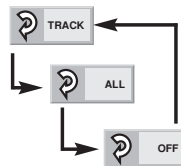

Um zur normalen Wiedergabe zurückzukehren

Taste REPEAT so oft drücken, bis AUS angezeigt wird.

WIEDERHOLEN VON ABSCHNITTEN ZWISCHEN ZWEI FESTGELEGTEN PUNKTEN (A-B WIEDERHOLUNG)

1 A-B während der Wiedergabe an der Stelle drücken, die den Startpunkt für die Wiederholung kennzeichnet (A). An dieser Stelle können Sie die Funktion durch Drücken von CLEAR ausschalten.

2 A-B während der Wiedergabe an der Stelle drücken, die den Endpunkt der Wiederholung kennzeichnet (B). Die Wiedergabe-Wiederholung des Abschnitts zwischen den Punkten A und B beginnt.

Um zur normalen Wiedergabe zurückzukehren

Einmal A-B drücken; es erscheint die Anzeige AUS.

HINWEIS

- Repeat-Play funktioniert nur bei CD/DVDs mit Anzeige der Spielzeit während der Wiedergabe im DVD-Anzeigefenster.
- Bei manchen DVDs funktioniert Repeat-Play möglicherweise nicht einwandfrei.
- A-B-Wiederholung funktioniert nur innerhalb des Titels einer DVD- oder CD.
- Untertitel, die direkt an der Markierung A oder B aufgezeichnet sind, werden möglicherweise nicht angezeigt (DVD).



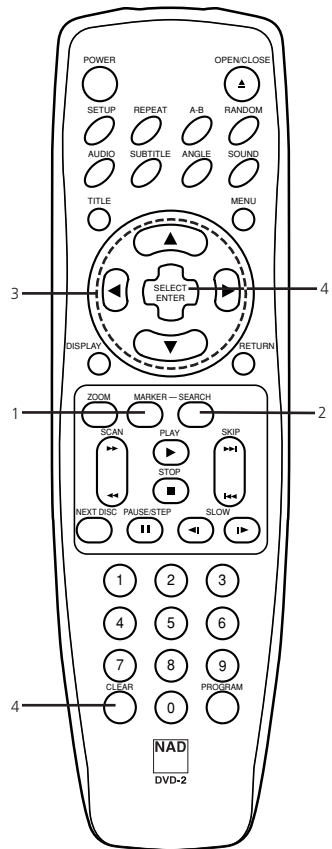

Das Speichern einer Markierung im DVD-Speicher ist ähnlich wie ein Lesezeichen. Dadurch können Sie schnell einen beliebigen Punkt der CD wiederfinden.

FESTHALTEN EINER MARKIERUNG IM SPEICHER

- 1 Taste **MARKER** während der Wiedergabe an der Stelle drücken, die wiedergefunden werden soll.



Anzeige, dass „1/9“ im Speicher abgelegt ist.
Bis zu 9 Markierungen können gespeichert werden.

ABRUFEN/LÖSCHEN VON MARKIERUNGEN

- 2 Taste **SEARCH** während der Wiedergabe drücken. Am Bildschirm wird das Menü **MARKIERUNG SUCHEN** angezeigt.



- 3 Mit den Tasten **◀/▶** die Markierung auswählen, die abgerufen/gelöscht werden soll.
- 4 Mit der Taste **SELECT/ENTER** die Markierung abrufen. Oder **CLEAR** drücken, um eine Markierung zu löschen. "Play" beginnt die Wiedergabe von der Stelle der ausgewählten Markierung oder die ausgewählte Markierung wird gelöscht.

HINWEISE

- Diese Funktionen arbeiten nur bei DVDs mit Anzeige der Spielzeit während der Wiedergabe oder im Stop-Modus im DVD-Anzeigefenster.
- Direkt an der Markierung aufgezeichnete Untertitel werden möglicherweise nicht angezeigt (DVD).
- Nach dem Ausschalten des Gerätes oder der Entnahme einer CD werden alle Markierungen gelöscht.
- Eine Markierung wird nicht gespeichert, wenn gerade das DVD- oder Titelmanü am Bildschirm angezeigt wird.

Mit der Zoom-Funktion können Sie das Videobild vergrößern und den vergrößerten Bildausschnitt bewegen.

- 1 Zum Aktivieren der Zoomfunktion während der Wiedergabe oder bei einem Standbild **ZOOM drücken**. Nachfolgendes Drücken der Taste ZOOM erhöht den Vergrößerungsfaktor (6 Einstellungen).
- 2 Mit **▲/▼/◀/▶** kann der vergrößerte Bildausschnitt bewegt werden.
- 3 **CLEAR drücken**, um zur normalen Wiedergabe zurückzukehren.

HINWEISE

- Manche DVDs ermöglichen keine Zoom-Funktion.
- Die Zoom-Funktion funktioniert nicht bei Untertiteln oder der Menü-Darstellung von DVDs.

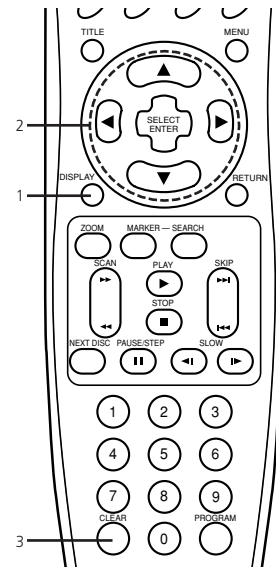

HINWEIS

Diese Funktion arbeitet nur mit Audio-CDs. Die zufällige Wiedergabe funktioniert nicht bei DVD-Filmen.

Sie können Titel in zufälliger Reihenfolge wiedergeben. (Zufallswiedergabe)

ZUFALLSWIEDERGABE (NUR CD)

- 1 Während der Wiedergabe oder im Stop-Modus die Taste **RANDOM** so oft drücken, bis der gewünschte Zufallsmodus ausgewählt ist. Das Gerät startet automatisch mit der Zufallswiedergabe und am Bildschirm wird RANDOM (1-3) angezeigt.
- RANDOM1: Wiedergabe aller Titel einer einzelnen CD in zufälliger Reihenfolge; danach Stop.
- RANDOM2: Wiedergabe aller Titel der aktuellen CD in zufälliger Reihenfolge und danach Wiedergabe aller Titel aller nachfolgenden CDs in zufälliger Reihenfolge; danach Stop.
- RANDOM3: Zufällige Wiedergabe von 2 Titeln einer CD, danach zufällige Wiedergabe von 2 Titeln einer anderen CD, so lange, bis alle Titel aller CDs abgespielt worden sind.
- 2 Um zur normalen Wiedergabe zurückzukehren, Taste **RANDOM** so oft drücken, bis am Bildschirm **NORMAL** angezeigt wird. Die RANDOM-Anzeige im DVD-Anzeigefenster erlischt.

HINWEISE

- Die Zufallswiedergabe ist bei bestimmten CDs nicht möglich.
- Wenn Sie während der zufälligen Wiedergabe die Taste **SKIP** **◀◀** oder **▶▶** drücken, springt der DVD-Player auf einen anderen zufälligen Titel und beginnt mit der Wiedergabe.
- Die Zufallswiedergabe ist mit MP3-kodierten CDs unter Umständen nicht möglich.

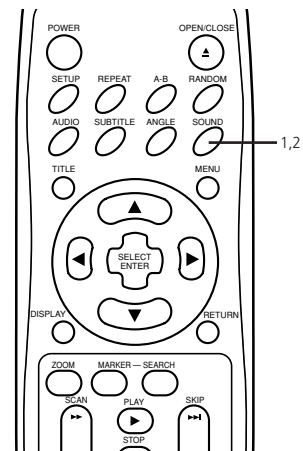

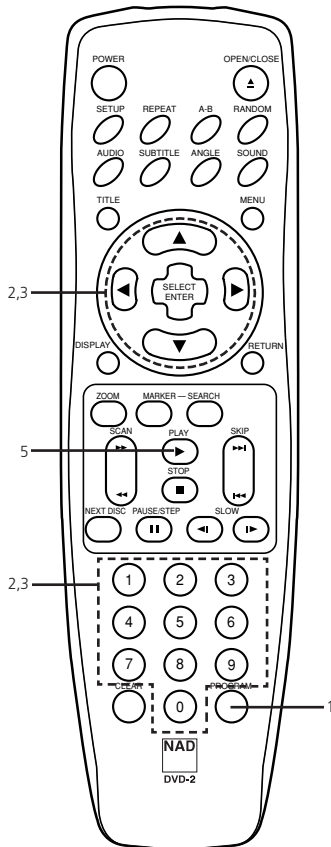

Der DVD-Player spielt die Titel der CD in einer von Ihnen festgelegten Reihenfolge ab.

HINWEIS

Die Funktion „Programmierte Wiedergabe“ kann nur mit Audio-CDs ausgeführt werden. Sie arbeitet nicht mit Spielfilm-DVDs.

1 Taste PROGRAM im Stop-Modus drücken. Am Bildschirm wird das Wiedergabe-Programmierungsfenster angezeigt.

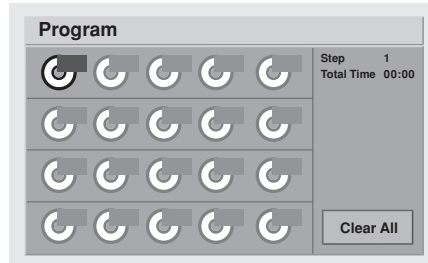

- Dieses Fenster können Sie durch Drücken von PROGRAM oder RETURN schließen.

2 CD-Nummer über die numerischen Tasten (1-5) eingeben und SELECT/ENTER drücken.

3 Titelnummer über die numerischen Tasten (0-9) eingeben und SELECT/ENTER drücken. Der nächste Bereich wird ausgewählt.

4 Schritte 2 und 3 wiederholen. Es können bis zu 20 Titel programmiert werden.

5 Zum Verlassen des Bildschirms PLAY drücken. Die ausgewählten Titel werden gespeichert und die Wiedergabe beginnt in der programmierten Reihenfolge.

Nach der Wiedergabe aller programmierten Titel
Wiedergabe wird beendet.

LÖSCHEN EINES PROGRAMMS

Löschen von einzelnen programmierten Titeln

Mit ▲/▼/◀/▶ den nicht mehr gewünschten Titel auswählen und anschließend CLEAR drücken.

Löschen aller programmierten Titel

Mit ▲/▼/◀/▶ den Menüpunkt „Alles löschen“ auswählen und anschließend SELECT/ENTER drücken. PROGRAM oder RETURN drücken, um das Programmierungsfenster zu schließen. (Programme werden auch nach dem Ausschalten des Gerätes oder der Entnahme einer CD gelöscht).

WIEDERGABE EINER MP3-DATEI

1 MP3-CD einlegen. Das MP3-Menü wird angezeigt.

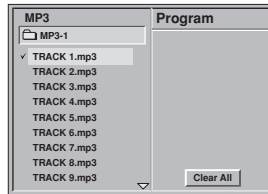

2 Mit ▲/▼ die MP3-Datei auswählen und zur Wiedergabe der Datei PLAY drücken.

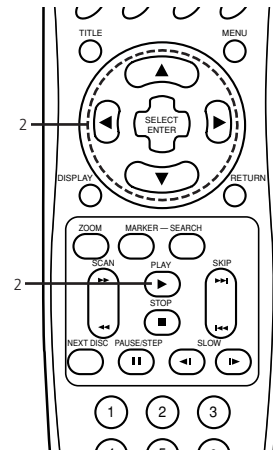
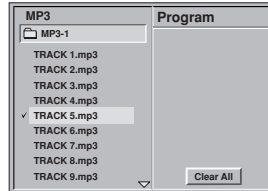

ZUR INFORMATION

- Zum Abspielen der nächsten bzw. vorherigen Datei die Taste SKIP ►► oder SKIP ◀◀ während der Wiedergabe drücken.
- Zum Springen auf die nächste Seite DISPLAY drücken.
- Zum Aktivieren des Pausenmodus die Taste PAUSE/STEP drücken; PLAY oder erneut PAUSE/STEP drücken, um zur normalen Wiedergabe zurückzukehren.
- Zum Anhalten der Wiedergabe STOP drücken.

WIEDERHOLTES ABSPIELEN EINER MP3-DATEI

- Einmal Drücken der Taste REPEAT während der Wiedergabe bewirkt, dass die Wiedergabe der aktuellen MP3-Datei wiederholt wird.
- Zweimal Drücken der Taste REPEAT während der Wiedergabe bewirkt, dass die Wiedergabe des ganzen Verzeichnisses wiederholt wird.
- Dreimal Drücken der Taste REPEAT beendet die Wiedergabe-Wiederholungsfunktion.

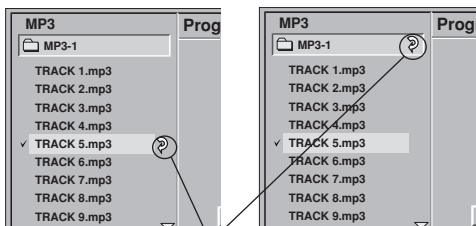

REPEAT-Symbol

HINWEISE

- Dateinamen werden nur in Englisch angezeigt.
- Wenn ein Zeichen nicht dargestellt werden kann, wird stattdessen (_) angezeigt.
- Dieses Gerät kann bis zu 200 Dateien pro CD abspielen. Enthält eine CD mehr als 200 Dateien, kann sie nicht abgespielt werden.
- Das CD-Format ist nur mit ISO9660 kompatibel.
- Wenn Sie MP3-Dateien mit einem Programm aufnehmen, das kein DATEISYSTEM erzeugen kann, wie z. B. Direct-CD usw., ist eine Wiedergabe der MP3-Dateien nicht möglich. Wir empfehlen Ihnen daher den Einsatz des Programms Easy-CD Creator, das ein Dateisystem nach ISO9660 anlegt.
- Bei einer CD mit einfacher Aufzeichnung müssen die MP3-Dateien im ersten Titel enthalten sein. Wenn im ersten Titel keine MP3-Dateien enthalten sind, ist eine Wiedergabe von MP3-Dateien nicht möglich. Wenn Sie MP3-Dateien abspielen möchten, formatieren Sie die CD oder verwenden Sie eine neue.
- Falls auf der CD-R bereits andere als MP3-Dateien enthalten sind, verwenden Sie diese CD-R bitte nicht sondern eine neue (bei CD-RW nicht erforderlich).
- Der direkte Zugriff auf einzelne Titel ist bei MP3-kodierten CDs unter Umständen nicht möglich.



PROGRAMMIERTE WIEDERGABE VON MP3-DATEIEN

- 1 **MP3-CD einlegen.** Das MP3-Menü wird angezeigt.
- 2 **Zum Anhalten der Wiedergabe STOP drücken.**
- 3 **Zum Aufrufen des Programmbearbeitungsmodus im Stop-Modus die Taste PROGRAM drücken.** Rechts neben "Program" im rechten Teil des MP3-Menüs wird [E] angezeigt. Zum Verlassen des Programmbearbeitungsmodus die Taste RETURN drücken; [E] wird wieder gelöscht.
- 4 **Mit ▲/▼ die gewünschte MP3-Datei auswählen und mit SELECT/ENTER die MP3-Datei zur Programmliste hinzufügen.**
 - Zur Auswahl weiterer Dateien Schritt 4 wiederholen.
 - Es können bis zu 60 Dateien programmiert werden.

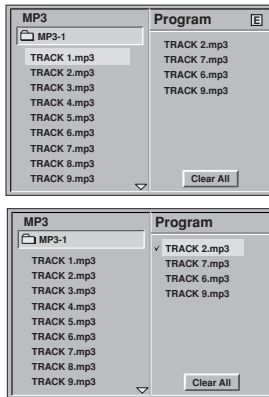

- 5 **Zum Starten der Wiedergabe PLAY drücken.** Die Wiedergabe beginnt in der programmierten Reihenfolge.

Zum Aufruf des Hauptmenüs die Taste ◀ drücken.

Nach der Wiedergabe aller programmierten Titel
Wiedergabe wird beendet.

LÖSCHEN EINES PROGRAMMS

Löschen von einzelnen Titeln

Im Programmbearbeitungsmodus mit ▲/▼/◀▶ die zu löschende MP3-Datei aus der Programmliste auswählen und CLEAR drücken.

Löschen des ganzen Programms

Im Programmbearbeitungsmodus mit ▲/▼/◀▶ den Menüpunkt „Alles löschen“ auswählen und anschließend SELECT/ENTER drücken.

WIEDERHOLTES ABSPIELEN EINES MP3-PROGRAMMS

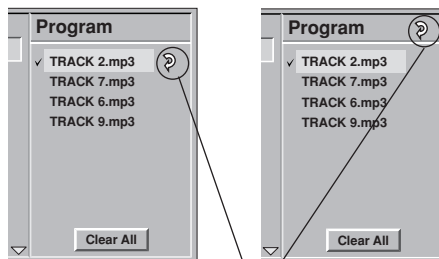
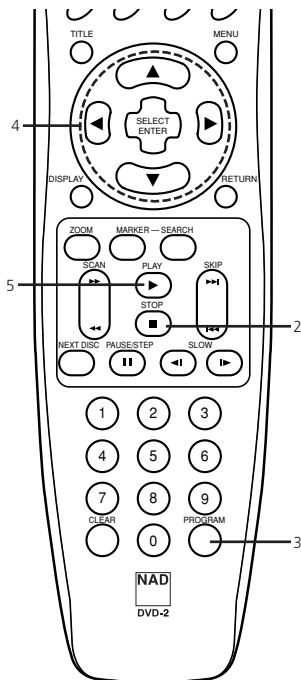

- Einmaliges Drücken der Taste REPEAT während der Wiedergabe bewirkt, dass die Wiedergabe der aktuellen MP3-Datei wiederholt wird.
- Zweimaliges Drücken der Taste REPEAT während der Wiedergabe bewirkt, dass alle Dateien in der Programmliste wiederholt werden.
- Dreimaliges Drücken der Taste REPEAT beendet die Wiedergabe-Wiederholungsfunktion.



REPEAT-Symbol

ABSPIELBARE CDS

Mit diesem DVD-Player können folgende CDs abgespielt werden.

	CD-Kennzeichnung	Inhalt	CD-Größe	Maximale Spielzeit
Video-DVDs		Audio + Video (bewegte Bilder)	12 cm	ca. 4 Stunden (einseitige CD)
				ca. 8 Stunden (doppelseitige CD)
			8 cm	ca. 80 Minuten (einseitige CD)
				ca. 160 Minuten (doppelseitige CD)
Audio-CDs		Audio	12 cm	74 Minuten
			8 cm	20 Minuten

Dieses Gerät kann außerdem CD-R oder CD-RW abspielen, die Audio- oder MP3-Dateien enthalten. Darüber hinaus ist das Abspielen von HDCD möglich. Andere als die oben aufgeführten CDs können nicht abgespielt werden. (Video CD, CD-ROM, CD-Extra, CD-G, Photo-CD und CD-i sind auf diesem DVD-Player nicht abspielbar).

HDCD®, High Definition Compatible Digital® und Pacific Microsonics™ sind eingetragene Warenzeichen oder Warenzeichen von Pacific Microsonics, Inc. in den Vereinigten Staaten und/oder anderen Ländern. HDCD-System hergestellt in Lizenz von Pacific Microsonics, Inc. Dieses Produkt ist durch eines oder mehrere der folgenden Patente geschützt: in the USA: 5,479,168; 5,638,074; 5,640,161; 5,808,574; 5,838,274; 5,854,600; 5,864,311; 5,872,531; und in Australien: 669114. Andere Patente angemeldet.

REGIONALZONEN UND LÄNDERCODES

Dieser DVD-Player ist für den Umgang mit den auf DVDs enthaltenen Ländercodes entwickelt und hergestellt worden. Wenn der Ländercode der DVD nicht mit der Regionalzonen-Nummer dieses DVD/CD-Players übereinstimmt, kann die DVD nicht in diesem DVD/CD-Player abgespielt werden.

Die Regionalzonen-Nummer dieses DVD-Players ist 2.



HINWEISE ZU NICHT AUTORISIERTEN DVDS

Manche Video-DVDs können Sie auf diesem DVD-Player nicht abspielen, wenn Sie die DVDs außerhalb Ihrer Regionalzone gekauft haben oder diese für geschäftliche Zwecke hergestellt worden sind. Wenn Sie versuchen, eine nicht autorisierte DVD abzuspielen, wird am Bildschirm „Regionalzonen-Nummer überprüfen“ angezeigt.

HINWEISE ZUM COPYRIGHT

Das Gesetz verbietet das unerlaubte Kopieren, Senden, Aufführen, Senden über Kabel, öffentliche Aufführen und die unerlaubte Vermietung von urheberrechtlich geschütztem Material.

Der Kopierschutz von Video-DVDs bewirkt, dass alle Aufnahmen von diesen DVDs verzerrt sind.

Dieses Produkt enthält eine Kopierschutztechnik, die durch bestimmte US-Patente und andere Rechte an geistigem Eigentum im Besitz der Macrovision Corporation und anderer Rechteinhaber geschützt sind. Die Verwendung dieser Kopierschutztechnik bedarf der Genehmigung von Macrovision Corporation, und ist nur für die Zwecke von Heimanwendern und andere begrenzte Abspielzwecke gedacht, sofern sie nicht anderweitig durch Macrovision Corporation autorisiert sind. Rückwärtsentwicklung oder Demontage verboten.



Referenz

BEVOR SIE DEN REPARATURDIENST RUFEN

SYMPTOME UND ABHILFE

Gehen Sie zur möglichen Lösung eines Problems zuerst diese Übersicht durch, bevor Sie sich an den Kundendienst wenden.

SYMPTOM	URSACHE	ABHILFE
Kein Strom.	<ul style="list-style-type: none"> Netz kabel ist ausgesteckt 	<ul style="list-style-type: none"> Netz kabel sicher in die Wandsteckdose stecken.
Netz ist eingeschaltet, aber der DVD-Player funktioniert nicht.	<ul style="list-style-type: none"> Keine DVD/CD eingelegt. 	<ul style="list-style-type: none"> DVD/CD einlegen. (Prüfen, dass DVD- oder Audio-CD-Anzeige im Display aufleuchtet.)
Kein Bild	<ul style="list-style-type: none"> Das TV-Gerät ist nicht auf den Empfang des DVD-Ausgangssignals eingestellt. 	<ul style="list-style-type: none"> Am TV-Gerät den entsprechenden Videoeingangsmodus einstellen, damit das Bild vom DVD-Player am TV-Bildschirm angezeigt wird.
	<ul style="list-style-type: none"> Das Videokabel ist nicht richtig verbunden. 	<ul style="list-style-type: none"> Videokabel richtig an den Buchsen anschließen.
	<ul style="list-style-type: none"> TV-Stromversorgung ist nicht eingeschaltet. 	<ul style="list-style-type: none"> TV-Gerät einschalten.
Kein Ton	<ul style="list-style-type: none"> Das mit dem Audiokabel verbundene Gerät ist nicht auf den Empfang vom DVD-Signalausgang eingestellt. 	<ul style="list-style-type: none"> Am Audio-Receiver den richtigen Eingangsmodus einstellen, damit Sie den Ton vom DVD-Player hören.
	<ul style="list-style-type: none"> Die Audiokabel sind nicht richtig angeschlossen. 	<ul style="list-style-type: none"> Audiokabel richtig an den Buchsen anschließen.
	<ul style="list-style-type: none"> Die Stromversorgung des Gerätes, das mit dem Audiokabel verbunden ist, ist nicht eingeschaltet. 	<ul style="list-style-type: none"> Das mit dem Audiokabel verbundene Gerät einschalten.
	<ul style="list-style-type: none"> Der digitale Audioausgang ist nicht richtig ausgewählt. 	<ul style="list-style-type: none"> Richtigen digitalen Audioausgang auswählen und DVD-Player durch Drücken von POWER wieder einschalten
Schlechte Bildqualität	<ul style="list-style-type: none"> DVD/CD verschmutzt. 	<ul style="list-style-type: none"> DVD/CD säubern.
Der DVD-Player beginnt nicht mit der Wiedergabe	<ul style="list-style-type: none"> Keine DVD/CD eingelegt. 	<ul style="list-style-type: none"> DVD/CD einlegen. (Prüfen, dass DVD- oder Audio-CD-Anzeige im Display aufleuchtet.)
	<ul style="list-style-type: none"> Nicht abspielbare DVD/CD eingelegt . 	<ul style="list-style-type: none"> Abspielbare DVD/CD einlegen (DVD/CD-Typ, Farbsystem und Regionalzonen-Nummer überprüfen).
	<ul style="list-style-type: none"> Die DVD/CD wurde verkehrt herum eingelegt 	<ul style="list-style-type: none"> DVD/CD mit der Abspielseite nach unten einlegen.
	<ul style="list-style-type: none"> Die DVD/CD liegt nicht richtig in der Führung. 	<ul style="list-style-type: none"> DVD/CD richtig in die Führung der CD-Schublade einlegen.
	<ul style="list-style-type: none"> DVD/CD verschmutzt. 	<ul style="list-style-type: none"> DVD/CD säubern.
	<ul style="list-style-type: none"> Am TV-Bildschirm wird ein Menü angezeigt. 	<ul style="list-style-type: none"> Taste SETUP drücken, um das Menüfenster zu schließen.
	<ul style="list-style-type: none"> Die Freigabestufe ist eingestellt. 	<ul style="list-style-type: none"> Freigabefunktion ausschalten oder die Freigabestufe ändern.
Fernbedienung funktioniert nicht richtig.	<ul style="list-style-type: none"> Die Fernbedienung ist nicht auf den Fernbedienungssensor des DVD-Players gerichtet. 	<ul style="list-style-type: none"> Die Fernbedienung direkt auf den Fernbedienungssensor des DVD-Players richten.
	<ul style="list-style-type: none"> Die Fernbedienung ist vom DVD-Player zu weit weg. 	<ul style="list-style-type: none"> Fernbedienung innerhalb einer Entfernung von 7 m verwenden.
	<ul style="list-style-type: none"> Die Sichtverbindung zwischen Fernbedienung und DVD- Player ist blockiert. 	<ul style="list-style-type: none"> Hindernis entfernen.
	<ul style="list-style-type: none"> Die Batterien in der Fernbedienung sind erschöpft. 	<ul style="list-style-type: none"> Batterien durch neue ersetzen.

DVD- PLAYER

Netzteil	110-240 V~, 50/60 Hz
Leistungsaufnahme	16 W
Gewicht	5,7 kg
Abmessungen außen (B x H x T)	430 x 118 x 411 mm
Signalsystem	PAL 625/50 , NTSC 525/60
Laser	Halbleiterlaser, Wellenlänge 650 nm (DVD), 780 nm (CD)
Frequenzbereich (Audio)	4 Hz bis 20 kHz
Rauschabstand (Audio)	höher als 95 dB (EIAJ)
Dynamikbereich (Audio)	höher als 90 dB (EIAJ)
Klirrfaktor (Audio)	0.008 %
Betriebsumgebung	Temperatur: 5°C bis 35°C, Betriebslage: waagrecht

AUSGÄNGE

Videoausgang	1.0 V (p-p), 75Ω , Negativsync., RCA-Buchsen x 1/SCART
S-Videoausgang	(Y) 1,0 V (p-p), 75Ω, negativ sync., Mini-DIN-4-pin x 1 (C) 0,286 V (p-p) 75Ω
Audioausgang (Digitalaudio)	0,5 V (p-p), 75Ω , negativ sync., RCA-Buchse x 1
Audioausgang (opt. Audio)	Optischer Anschluss x 1
Audioausgang (Analogaudio)	1,0 Veff (1 KHz, -6 dB), 330Ω, RCA-Buchse (L, R) x 1/SCART

MITGELIEFERTES ZUBEHÖR

Videokabel	1
Audiokabel	1
Fernbedienung	1
Batterien	2

Technische Änderungen vorbehalten.



www.NADelectronics.com

©2001 NAD ELECTRONICS INTERNATIONAL

All rights reserved. No part of this publication may be reproduced, stored or transmitted in any form without the written permission of NAD Electronics International

T571 Manual 11/01 Printed in Korea